



User Manual

360° Self-leveling Cross Line Laser Level

P02CG、P03CG
P03DG、P04CG

English	-----	1~19
Deutsch	-----	20~40
Français	-----	41~60
Italiano	-----	61~81
Español	-----	82~102
Русский	-----	103~123
日本語	-----	124~137

support@huepar.com

Changzhou Levelsure Optoelectronics Technology Co.,Ltd.

E-mail: support@huepar.com











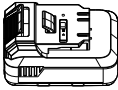
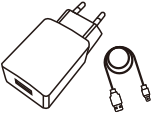

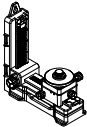
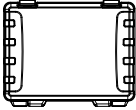
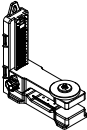

Made in China

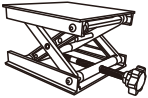

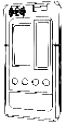
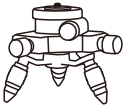
Accessories Description

1. Li-ion Battery
2. Power Adapter&Type-C Power Cord
3. Laser Target Plate
4. Remote Control
5. Wall steel sheet
6. Multifunctional Bracket
7. Hard Carrying Case
8. Laser Level Adapter
9. Soft Carrying Bag
10. Lifting Base
11. Laser Enhancement Glasses GL01G/GL01R
12. Laser Detector LR-5RG or LR-6RG
13. Laser Level Rotating Base AT2
14. Laser Telescopic Pole LP36
15. 1.4m Tripod TPD14
16. 1.6m Tripod TPD16
17. 1.65m Aluminum Flat Head Contractor Tripod M3Y
18. 5m Telescopic Grade Rod Leveling Staff GR5

Accessory Item	P02CG	P03CG	P03DG	P04CG
1	√	√	√	√
2	√	√	√	√
3	√	√	√	√
4	×	√	√	√
5	√	√	√	√
6	×	√	√	√
7	×	√	√	√
8	√	×	×	×
9	√	×	×	×
10	×	×	√	√
11-18	These are optional accessories that are not included as standard delivery. Please contact Huepar service or the dealer to order it if needed.			

1	2	3	4
			
5	6	7	8
			
9	10	11	12
			
13	14	15	16
			
17	18		
			

Thank you for purchasing Huepar 360° Self-leveling Cross Line Laser Level.

Before using the product, please read this manual thoroughly to ensure proper use.

Contents

- **Product Overview**
- **Safety Instructions**
- **Charging and Battery Safety**
- **Operation**
- **Remote Control (Optional)**
- **Huepar Bluetooth APP/APK(Optional)**
- **Specifications**
- **Warranty**

Product Overview

1. Top / Bottom Laser Line Switch
2. Side Laser Line Switch
3. Front Laser Line Switch
4. Pulse Mode Button
5. Power Indicator
6. Pendulum / Transit Lock
7. Type - C Charging Port
8. Top Laser Window
9. Front Laser Window
10. Side Laser Window
11. Bottom Laser Window(P04CG/P03DG)
12. Battery
13. Battery Unlock Button Buckle
14. 1/4"-20 Threaded Mount
15. 5/8"-11 Threaded Mount (P02CG/P03CG)

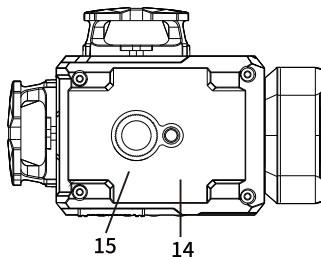
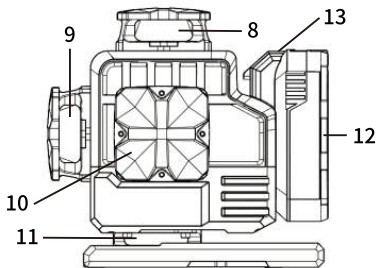
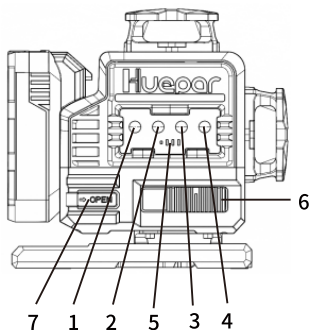

Safety Instructions

Please read thoroughly and comply with the Safety Instructions and User Manual before using this product. Failure to read and follow may void the warranty.

WARNING!

**CLASS II LASER PRODUCT
COMPLIES WITH CFR 1040.10 AND 1040.11**

Max. Power Output: <1mW
Wavelength: 505nm-660nm

LASER RADIATION:

DO NOT STARE INTO BEAM.

DO NOT DIRECT EYE EXPOSURE.

ACOID VIEW WITH OPTICAL INSTRUMENTS.



ATTENTION:

Read all instructions prior to operating this laser tool. Do not remove any labels from tool.

- While the product is in operation, be careful not to expose your eyes to the emitting laser beam (Green light source). Exposure to a laser beam for an extended time may be hazardous to your eyes.
- Do not attempt to view the laser beam through optical tools such as telescopes as serious eye injury may result.
- Do not disassemble or modify the laser in any way. Modifying the tool may result in hazardous Laser Radiation Exposure.
- Do not operate the laser around children or allow children to operate the laser. Serious eye injury may result.
- An exposure to the beam of a Class 2 laser is considered safe for a maximum of 2 seconds. Eyelid reflexes will normally provide adequate protection.
- The following label/print samples are placed on the product to inform of the laser class for your convenience and safety.

CAUTION

LASER RADIATION - DO NOT
STARE INTO THE BEAM OR VIEW
DIRECTLY WITH
OPTICAL INSTRUMENTS



MAX OUTPUT <math><1\text{mW}</math> @505nm-660nm
CLASS II LASER PRODUCT
COMPLIES WITH CFR 1040.10 AND 1040.11



RoHS
Made in China



User Guide, Maintenance and Care

- When not in use please power OFF the tool and place the pendulum lock in OFF position.
- The laser tool is sealed and calibrated at the plant to the accuracy specified.
- It's recommended to carry out an accuracy check before its first use and periodic checks during future use especially for precise layouts.
- Do not touch the glass window in case leaving any fingerprint on the window, which may affect the performance of the laser.
- Do not store the laser tool in direct sunlight or expose it to high temperatures. The housing and some internal parts are made of plastics and may become deformed at high temperatures.
- Exterior plastic parts may be cleaned with a damp cloth, NEVER use solvents. Use a soft, dry cloth to remove moisture from the tool before storage.
- Store the tool in its case when not in use. If storing for extended time, remove batteries before storage to prevent possible damage.
- Do not dispose of this product with household waste.
- Always dispose of batteries per local code.
- Please recycle in line with local provisions for the collection and disposal of electrical and electronic waste under the WEEE Directive.

Charging and Battery Safety

Please read thoroughly and comply with battery safety instructions and attention before charging.

Fail to read and follow may result in personal injury, fire, and property damages if the battery is charged and/or used improperly.

Battery Installation:

Push the battery into the groove at the end of the laser tool. When disassembling, press the battery unlock button buckle(13) and pull out the battery.

Charging:

Method 1: Charging when battery is installed into the laser tool

Connect the Type-C Charging Port(7) on the laser level to the power supply, the Power Indicator(5) will blink, indicating that the battery is being charged. When charging is completed, all four panels of the Power Indicator(5) are on.

Method 2: Charging the battery independently

There is a type-C charging port on the battery. When charging, the power indicator on the battery will light up in red. When charging is completed, the power indicator will turn green.

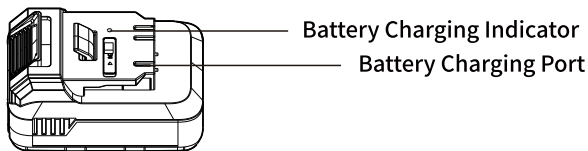

※ Note:

- When connecting the power supply, the laser tool can work properly without battery.
- When the battery is less than 15%, the Power Indicator(5) will blink every second, indicating that the battery is low.

Attention:

- DO NOT SHORT CIRCUIT. Short circuits may cause fire, and injury!
- Do not charge unattended.
- Do not disassemble, or modify the battery.
- Keep the battery away from children, and pets.
- Immediately discontinue use of the battery if the battery becomes abnormal/ deformed (emits an unusual smell, feels hot, changes color or shape, or appears abnormal in any other way). Please contact the manufacturer to replace it.
- Never charge or store the batteries inside your car. Extreme temperatures (low or high) might ignite the battery, and cause a fire.
- Do not place the battery in high-pressure containers, microwave ovens, or on induction cookware.
- Do not carry, or store the batteries together with hairpins, necklaces, or other metal objects.
- On (battery electrolytes) exposure to skin, flush with water immediately. If eye exposure occurs, flush with water for 15 minutes, and seek emergency care immediately.

Operation

Turn ON the laser tool:

A. Method 1: Turn ON the Manual / Tilt Mode:

- Slide the pendulum to the Locked Position to turn ON the laser tool, the manual mode is activated by default.
- Under manual mode, users can position the laser tool at various angles.

※ Note:

- Please notice the laser beam(s) projected in manual mode cannot be used as a horizontal or vertical reference in nature.

B. Method 2: Turn ON the Self-leveling Mode:

- Slide the pendulum to the ON Position to turn ON the laser tool, the self-leveling mode is activated by default.
- When the laser tool is within the self-leveling range ($\leq 3^\circ$), the laser tool is self-leveling. The laser beam(s) blink fast and laser tool will beep as well when the tool is out of self-leveling range ($\geq 3^\circ$).

Turn OFF the laser tool:

Slide the pendulum to the OFF Position to turn OFF the laser tool.

Automatic Power OFF:

- In Manual Mode, when all laser lines are switched OFF, the laser tool will **Automatically Turn OFF** after about 5 minutes of inactivity.

※ Note:

- If all laser lines are switched OFF while the laser tool is still powered ON, the laser tool will beep and the laser beam(s) will blink fast every 30 seconds to remind the laser tool that it is not turned OFF.

Lines Switching:

After power on, all laser beams will be on by default.

- Short press Top / Bottom Laser Line Switch(1) to switch the top (8) and bottom (11) horizontal laser lines.
- Short press Side Laser Line Switch(2) to switch the vertical line of the Side Laser Window(10). This function is invalid for P02 model.
- Short press Front Laser Line Switch(3) to switch the vertical line of the Front Laser Window(9).

Pulse Mode (Use with Laser Receiver):

- With the pulse mode on, the laser tool can work with the laser receiver for working in a brighter environment or a larger working distance.

- When working with the laser receiver, please turn on the pulse mode in advance.
 - **Switch to Pulse Mode:** Turn on the laser tool, short press the Pulse Mode Button(4) to switch to Pulse Mode. The laser beams are dimmer in pulse mode.
 - **Return Back to Normal Mode:** Short press the Pulse Mode Button(4) again to return to Normal Mode. The laser beams will be recovered.
- ※ **Note:**
- When switching between Pulse Mode and Normal mode, the laser beam(s) will blink fast as a reminder.
 - The Pulse Mode Button(4) will light up in blue when switch to Pulse Mode, and light off when return back to Normal Mode.

Horizontal Laser Beams Accuracy Check

It is recommended to slide the pendulum to the unlocked position to enable the self-leveling mode before accuracy check. Please ensure that there is no vibration. Accuracy check requires a wall of 10 meters, which needs to be smooth and flat to facilitate marking.

1. Place the laser tool at one end of the wall about 50cm away from the wall and turn on the laser tool. Mark the intersection of horizontal laser beam and vertical laser beam as **mark 1** on the wall.
2. Remain the laser tool in place. Mark the position of the horizontal beam on the wall along the other end of the horizontal laser beam 10 meters away as **mark 2**.
3. Move the machine parallel to **mark 2** along the wall and keep the machine about 50cm away from the wall. Make the intersection of the horizontal laser beam and vertical laser beam precisely align with **mark 2** (Adjustable platform is recommended).
4. Mark the horizontal laser beam at the position of mark 1 again along the horizontal laser line as **mark 3**.
5. Measure the offset of **mark 1** and **mark 3** on the wall. The offset value should be less than 6mm.

6. If the offset value is more than 6mm, the laser tool should be returned to the service center for repair.

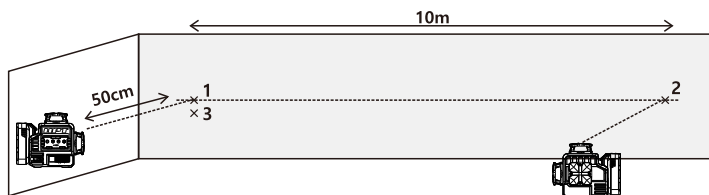

Vertical Laser Beams Accuracy Check

1. Place the laser tool on the floor and turn on the vertical beams of the front laser window and side laser window.
2. Mark the cross point below the laser tool as **mark 1** and remain the laser tool in the same position. Mark a **mark 2** on the floor 5m away from **mark 1**, mark the cross point on the ceiling as **mark 3**.
3. Rotate the level horizontally by 180°, and then move the laser tool close to **mark 2**, so that the vertical laser line is aligned through **mark 2** and **mark 1**.
4. Mark the laser line at the position of **mark 3** on the ceiling as **mark 4**.
5. Measure the offset of **mark 3** and **mark 4** on the ceiling. If the measured value is more than the value in the table below, the laser tool should be returned to the service center for repair.

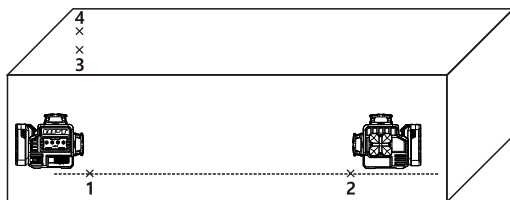

Ceiling Height	Standard
3m	≤2mm
5m	≤3mm
10m	≤6mm

Orthogonal check

1. Install the laser tool on the equipped bracket, and then place it on the flat ground, and turn on the side vertical laser beam.
2. Mark a **mark 1** below the laser tool on the floor, and then mark a **mark 2** on the floor 5m away from **mark 1**, and finally mark a **mark 3** on the floor 5m away from **mark 2**.
3. Turn on the vertical laser beams of front laser window and side laser window, and move the laser tool to **mark 2**. Align the cross point at the bottom of the laser tool to **mark 2** accurately, and align the laser beam of the side laser window with **mark 3**.
4. Mark a **mark 4** 5m away, along the vertical line of the front window of the laser tool.
5. Rotate the level horizontally by 90°. Align the cross point at the bottom of the laser tool to **mark 2** accurately, and align the laser beam of the side laser window with **mark 4**.
6. Mark the vertical laser beam of the front window as **mark 5** at the position of **mark 1**.
7. Measure the offset of **mark 1** and **mark 5**. The offset value should be less than 4.5mm. If the offset value is more than 4.5mm, the laser tool should be returned to the service center for repair.

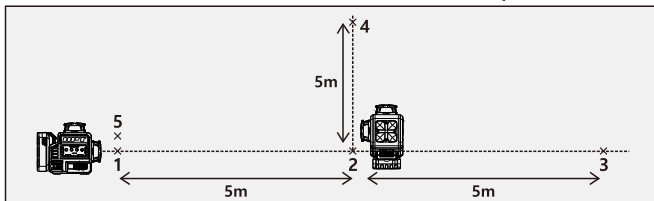

Different models have different Bluetooth and function choices. Please confirm the model you purchased according to the label on the laser tool. If you have any questions, please contact the dealer.

	P02CG	P03CG	P03DG	P04CG
Bluetooth Remote Control	×	√	√	√
Bluetooth APP/APK Function	√	√	√	√

※ **Note:** The laser tool can connect two Bluetooth devices simultaneously. It can connect two remote controls, or two mobile phones, or one remote control and one mobile phone at the same time.



Remote Control (Optional)

Overview

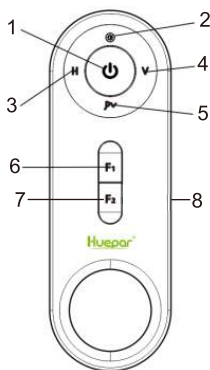
1. ON / OFF Button
2. Brightness Adjustment Button
(for Upgraded version, not for this version)
3. Switch Horizontal Line(s)
4. Switch Vertical Lines
5. Pulse Mode Button
6. Function Button for Future Upgraded version
(not for this version)
7. Function Button for Future Upgraded version
(not for this version)
8. Type-C Charging Port



Turn ON / OFF & Connect:



- Press  and hold for ≥ 2 seconds to turn ON the remote control.
- Turn on the remote control when the laser tool is on, the remote control will match and connect with the laser tool automatically.
- Press  and hold for ≥ 2 seconds to turn OFF the remote control.

※ Note:

- If the connection fails, please turn off the remote control and laser tool, then restart them to restore the connection.
- The laser tool is able to connect two Bluetooth remote controls at the same time.
- Please understand that due to the pendulum locking design, the laser tool cannot be turned on or off by the remote control. The self-leveling and manual mode cannot be switched via the remote control.

Function Operation:

A. Lines Switching:

- Short press  to switch the horizontal line(s).
- Short press  to switch the vertical lines.

B. Pulse Mode:

- Short press  to switch to Pulse Mode and return back to normal mode.

C. Switch OFF the laser lines:

1. If the laser tool is in Self-leveling Mode:

Short press  to temporarily switch off all the laser lines, the laser tool is not turned OFF. Short press any button on the remote control to wake up the laser tool for working again.

2. If the laser tool is in Manual Mode:

Short press  to switch off all the laser lines, the laser tool will **Automatically Turn OFF** after about 5 minutes of inactivity. Within 5 minutes, users can short press any button on the remote control to wake up the laser tool for working again.

※ **Note:** The laser level can only be turned off when the pendulum is in its Locked Position.

Indicator on Remote Control:

A. Connect and Match:

- During the connecting and matching the Bluetooth remote control with the laser tool, the indicator will flash in green per second.
- Once connected, the indicator will light up in green continuously.
- If the connection fails after more than 1 minute, the remote control will automatically turn off, and the indicator will light off.

B. Operation:

- After the remote control connected successfully, when pressing any button, the indicator will flash once in green every time you press it.
- When the remote control is not operated within 5 minutes, the indicator will flash in green every 5 seconds, and the remote control enters low power consumption mode. Press any button to resume normal operation.

C. Battery and Charging:

- When the power is low, the indicator will flash in red twice per second. The remote control can still work until the power is exhausted and turn off automatically, and the indicator will light off.
- During charging, the indicator will flash in red.
- When charging is complete, the indicator will light up in green continuously.

Huepar Bluetooth APP/APK(Optional)

Connect the laser tool to Bluetooth APP/APK:

Step 1: Download Huepar APP/APK

Method 1: Scan the QR code

Method 2: Search "Huepar" in iPhone App Store or Google Play

Method 3: Click the link:

<http://xwayserver.pairlink.com.cn/79813391439>

Step 2: Turn on Bluetooth on your phone



Step 3: Power on the laser tool

Step 4: Open Huepar APP/APK software

Step 5: Complete the Bluetooth match and connection with the laser tool

- If the connection fails, please exit the APP/APK software and restart the APP/APK software to restore the connection.
- The laser tool can connect two phones at the same time, whether on Android or iOS.

Step 6: Click "P-Series" to enter the operation interface





Function Introduction:

1. Smart Pendulum Lock Status: The unlocked or locked icon indicates the status of the pendulum.
2. Bluetooth Connection Status

3. Laser Tool Status Reminder: Under self-leveling mode, icon (3) will be displayed as reminder if the tool is beyond self-leveling range.

4. Click the icon  once to switch ON / OFF all laser lines in one click:

- **In Self-leveling Mode**, when click the icon , all laser lines will be switched OFF temporarily while the laser tool remains powered on. When moving the laser tool, the laser beam(s) will blink fast to remind you the laser tool has not been powered off.

- **In Manual Mode**, when all laser lines is switched OFF by clicking the icon , the laser tool will Automatically Turn OFF after about 5 minutes of inactivity. Click the icon  within 5 minutes again will reactivate the laser tool.

- To turn off or store the laser tool, please be sure to slide the pendulum to the locked position.

5. Battery Status: When Li-ion battery installed, icon  will be displayed. When AA batteries installed, icon  will be displayed. When no battery installed, icon  will be displayed.

6. The composition of laser lines

7. Bubble Level

8. Different compositions of different laser lines

9. Switch ON/OFF the pulse mode

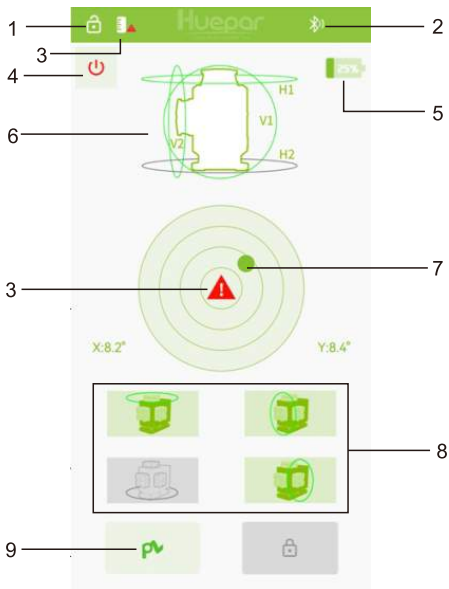

Note:

- Do not use the laser tool with Bluetooth in the vicinity of gas stations, chemical plants, areas where there is danger of explosion and areas subject to blasting.
- Please read thoroughly and comply with the Safety Instructions and User Manual of the laser tool.
- Do not use the laser level with Bluetooth in airplanes. Do not use the laser level with Bluetooth in the vicinity of medical devices (eg., cardiac pacemakers, hearing aids). This may cause interference.
- The Bluetooth word mark and logos are registered trademarks owned by Bluetooth SIG, Inc. and any use of such marks by Huepar is under license.

Specifications

Model	Green Beams	Red Beams
Laser Class	Class 2 (IEC/EN60825-1/2014), <1mW	
Laser Wavelength	510-530nm	635-660nm
Leveling Accuracy	$\pm 3\text{mm}/10\text{m}(\pm 1/9 \text{ in. at } 33 \text{ ft})$	
Leveling / Compensation Range	$3^\circ \pm 1^\circ$	
Self-leveling Time	$\leq 3 \text{ seconds}$	
Reference Working Distance (60-100 LUX)	$\geq 20\text{m}/ 66\text{ft}$	
Reference Working Distance (with Laser Detector)	$\geq 40\text{m}/ 130\text{ft}$	
Power Source	Li-ion Battery 11.1V(12.6V Max) 2600mAh	
Reference Operating Time (with 11.1V/ 2600mAh Li-ion Battery)	P02:About 11 hrs P03:About 9 hrs P04:About 7 hrs	
Charging Time	About 3.5 hrs	
Mount Size	1/4"-20 & 5/8"-11	
IP Rating	IP54	
Stick a Wall Distance	13mm	
Work Temperature	$-10^\circ\text{C} \sim +50^\circ\text{C}$	
Storage Temperature Range	$-20^\circ\text{C} \sim +70^\circ\text{C}$	

※ **Note:**

- Appearance and specifications may differ due to product improvement.
- Working distance varies depending on the operating environment.

- Keep the pulse mode on when using with receiver for longer working range.

Warranty

The laser tool passed a rigorous and comprehensive product inspection. We are confident in the quality of our products and provide excellent guarantee for professional users of the products.

We offer One Year Warranty from date of purchase including that:

- Proof of purchase is produced.
- Service/repairs have not been attempted by unauthorized persons
- The product has not been misused

Defective products will be repaired or replaced, free of charge or at our discretion, if sent together with proof of purchase to our authorized distributor(s)

This Warranty does not cover:

- Faults caused by accidental damage
- The product has suffered unreasonable wear and tear.
- Failure to use according to manufacturers' instructions
- Defects caused by maintenance or renovation without our authorization
- Calibration and maintenance are not included in the warranty.

※ **Note:**

- We are not liable for any direct or indirect loss caused by the failure of this product beyond the scope stipulated by law.
- Repair or replacement under this Warranty does not affect the expiry date of the Warranty.
- This warranty is only applied to customers who have purchased this product, and is not permitted to transfer this warranty to any third parties.

- This Warranty shall not be altered without our authorization.

You can enjoy a 12 months limited warranty but it can be up to 24 months if you register as a member through the product registration. Please scan the QR code to activate your priority.



If you encounter any question or confusion about the product, please feel free to contact us: support@huepar.com

Vielen Dank für Ihre Auswahl für Huepar 360° selbst nivellierender Laserniveau mit Fadenkreuz.
Bevor Sie dieses Produkt verwenden, lesen Sie bitte die Sicherheitshinweise und die Bedienungsanleitung sorgfältig durch.

Katalog

- **Produktbeschreibung**
- **Sicherheitshinweisen**
- **Laden und Batteriesicherheit**
- **Operation**
- **Fernbedienung (Optional)**
- **Huepar Bluetooth APP/APK (Optional)**
- **Spezifikationen**
- **Garantie**

Produktbeschreibung

1. Ober / unterer Laserstrahl Schalter
2. Seitlicher Laserstrahl Schalter
3. Vorderseite Laserstrahl Schalter
4. Pulsmodus Knopf
5. Ladungsanzeige
6. Pendel / Transitschloss
7. Type - C Ladeschnittstelle
8. Ober Laser Fenster
9. Vorderseite Laser Window
10. Seitlicher Laser Window
11. Unteres Laserfenster (P04CG/P03DG)
12. Batterie
13. Batterie entsperrener Knopfschnalle
14. 1/4"-20 Gewindebefestigung
15. 5/8"-11 Gewindebefestigung (P02CG/P03CG)

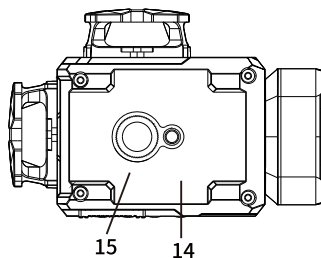
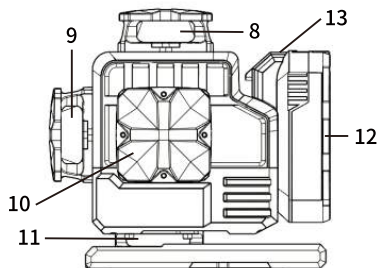
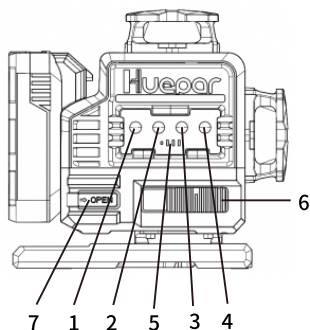

Sicherheitshinweisen

Lesen und befolgen Sie die Sicherheitshinweise und die Gebrauchsanleitung sorgfältig, bevor Sie dieses Produkt verwenden. Nichtbeachtung und Nichtbefolgung kann zum Erlöschen der Garantie führen.

WARNUNG!

**KLASS II LASERPRODUKTION
MIT CFR 1040.10 UND 1040.11**

Max. Ausgangsleistung: <1mW

Wellenlänge: 505nm-660nm

LASERSTRAHLUNG:

STARREN NICHT IN DEN STRAHL.

NICHT DIREKT DEN AUGEN AUSSETZEN .

**KEINE OPTISCHEN INSTRUMENTE ZUM BEOBACHTEN
VERWENDEN .**



IEC /EN 60825-1

AUFPASSEN:

Bitte lesen Sie alle Anweisungen, bevor Sie dieses Laserwerkzeug bedienen. Entfernen Sie keine Etiketten vom Werkzeug.

- Achten Sie beim Betrieb des Produkts darauf, dass Sie Ihre Augen nicht dem emittierten Laserstrahl (grüne Lichtquelle) aussetzen. Längerer Kontakt mit dem Laserstrahl kann die Augen schädigen.
- Versuchen Sie nicht, den Laserstrahl mit optischen Werkzeugen wie einem Fernglas zu beobachten, da dies Ihre Augen ernsthaft verletzen kann.
- Zerlegen oder bauen Sie den Laser in keiner Weise um. Das Ändern von Werkzeugen kann zu gefährlicher Laserstrahlung führen.
- Verwenden Sie den Laser nicht in der Nähe von Kindern und lassen Sie Kinder den Laser nicht bedienen. Dies kann schwere Augenverletzungen verursachen.
- Die Exposition gegenüber einem Laserstrahl der Klasse 2 für bis zu 2 Sekunden gilt als sicher. Der Augenlidreflex bietet normalerweise einen ausreichenden Schutz.

- Zur Vereinfachung und Sicherheit sind die folgenden Etiketten / Druckmuster auf dem Produkt angebracht, um die Laserebene zu informieren.

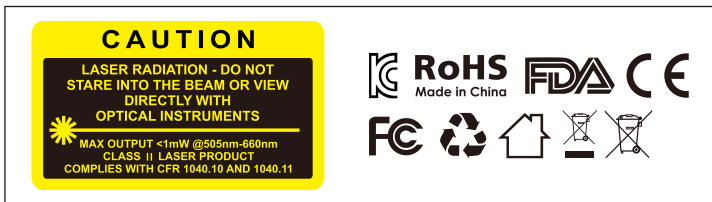

Benutzerhandbuch, Wartung und Instandhaltung

- Schalten Sie bei Nichtgebrauch das Werkzeug aus und verriegeln Sie das Pendel in der OFF Position.
- Das Laserwerkzeug wird werkseitig versiegelt und auf die angegebene Genauigkeit kalibriert.
- Es wird empfohlen, vor der ersten Verwendung und während der nachfolgenden Verwendung regelmäßig eine Genauigkeitsprüfung durchzuführen, insbesondere für ein genaues Layout.
- Berühren Sie das Glasfenster nicht, um Fingerabdrücke auf dem Glasfenster zu vermeiden, die die Leistung des Lasers beeinträchtigen können.
- Lagern Sie Laserwerkzeuge nicht in direktem Sonnenlicht oder hohen Temperaturen. Das Gehäuse und einige Innenteile bestehen aus Kunststoff und können sich bei hohen Temperaturen verformen.
- Verwenden Sie zum Reinigen der äußeren Kunststoffteile ein feuchtes Tuch. Verwenden Sie niemals Lösungsmittel. Verwenden Sie vor dem Lagern ein weiches, trockenes Tuch, um Feuchtigkeit von den Werkzeugen zu entfernen.
- Wenn Sie keine Werkzeuge verwenden, bewahren Sie diese in einer Box auf. Wenn Sie die Werkzeuge längere Zeit aufbewahren möchten, entfernen Sie den Akku vor dem Aufbewahren, um Beschädigungen zu vermeiden.
- Entsorgen Sie dieses Produkt nicht mit dem Hausmüll.

- Entsorgen Sie Batterien immer gemäß den örtlichen Vorschriften.
- Bitte recyceln Sie gemäß den örtlichen Vorschriften zur Sammlung und Entsorgung von Elektro- und Elektronikschrott in der WEEE-Richtlinie.

Laden und Batteriesicherheit

Lesen und befolgen Sie vor dem Laden die Sicherheitshinweise und Vorsichtsmaßnahmen für Lithiumbatterien.

Wenn der Akku nicht ordnungsgemäß geladen und / oder verwendet wird, kann ein falsches Ablesen und Befolgen zu Verletzungen, Feuer und Sachschäden führen.

Batterie Installieren:

Schieben Sie die Batterie in die Nut am Ende des Laserwerkzeugs. Drücken Sie beim Zerlegen auf die Batterie entsperrener Knopfschnall (13) zum Entriegeln des Akkus und ziehen Sie den Akku heraus.

Aufladen:

Methode 1: Laden, wenn der Akku in das Laserwerkzeug eingelegt ist

Schließen Sie den Type-C Ladeschnittstelle (7) auf Ebene an Netzteil an. Die Ladungsanzeige (5) blinkt und zeigt damit an, dass der Akku geladen wird. Nach Abschluss des Ladevorgangs sind alle vier Lampen der Ladungsanzeige (5) leuchtet.

Methode 2: Laden nur für den Akku

Es gibt eine Type-C Ladeschnittstelle an der Batterie. Bei dem Laden leuchtet die Ladungsanzeige an der Batterie in rot. Nachdem die Batterie vollständig aufgeladet wird, wird die Anzeige in grün sein.

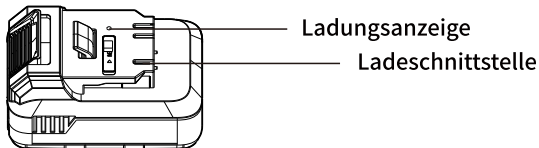

※ Hinweis:

- Beim Anschließen des Netzteils kann das Laserwerkzeug ohne Batterie ordnungsgemäß funktionieren.
- Wenn die Batterieladung unter 15% beträgt, blinkt die Ladungsanzeige (5) jede Sekunde, um die Batterie schwach anzuzeigen.

AUFPASSEN:

- NICHT KURZSCHLIESSEN Kurzschluss kann Feuer und Verletzungen verursachen!
- Laden Sie nicht unbeaufsichtigt auf.
- Zerlegen oder modifizieren Sie den Akku nicht.
- Halten Sie den Akku von Kindern und Haustieren fern.
- Wenn die Batterie abnormal / deformiert wird (ungewöhnlichen Geruch abgibt, sich heiß anfühlt, Farbe oder Form ändert oder auf andere Weise abnormal wird), beenden Sie die Verwendung der Batterie sofort. Bitte wenden Sie sich zum Austausch an den Hersteller.
- Laden oder lagern Sie keine Batterien im Auto. Extreme Temperaturen (niedrige oder hohe Temperaturen) können die Batterie entzünden und einen Brand verursachen.
- Legen Sie den Akku nicht in einen Hochdruckbehälter, eine Mikrowelle oder einen Induktionsherd.
- Tragen oder lagern Sie den Akku nicht mit Haarnadeln, Halsketten oder anderen Metallgegenständen.

- Wenn der (Batterieelektrolyt) der Haut ausgesetzt ist, spülen Sie ihn sofort mit Wasser ab. Bei Augenkontakt 15 Minuten mit Wasser abspülen und sofort um Hilfe bitten.

Betrieb

Schalten Sie das Laserwerkzeug ein:

A. Methode 1: Manueller Modus / Neigungsmodus:

- Schieben Sie das Pendel in die verriegelte Position, um das Laserwerkzeug einzuschalten. Der manuelle Modus ist standardmäßig ein.
- Unter dem manuellen Mode können Sie das Laserwerkzeug in verschiedenen Winkeln positionieren.

※Hinweis:

- Bitte achten Sie, dass im manuellen Modus projizierten Laserstrahlen nicht als horizontale oder vertikale Referenz verwendet werden können.

B. Methode 2: Selbstnivellierender Modus

- Schieben Sie das Pendel in die Position EIN, um das Laserwerkzeug einzuschalten. Der selbstnivellierende Modus ist standardmäßig ein.
- Befindet sich das Laserwerkzeug im selbstnivellierenden Bereich ($\leq 3^\circ$), ist das Werkzeug selbstnivellierend. Die Laserstrahlen blinken schnell und piept ebenfalls, wenn sich der Winkel außerhalb des Bereichs ($\leq 3^\circ$) befindet.

Schalten Sie das Laserwerkzeug aus:

Schieben Sie das Pendel in die Position Aus, um das Gerät auszuschalten.

Automatisches Ausschalten:

- Wenn im manuellen Modus alle Laserlinien ausgeschaltet sind, schaltet sich das Laserwerkzeug nach etwa 5 Minuten Inaktivität automatisch aus.

※ Hinweis:

- Wenn alle Linien wird abgestellt werden gleichzeitig das Gerät noch in Betrieb gesetzt wird, piept das Gerät und die Laserstrahlen blinken alle 30 Sekunden, um Innen zum Bedenken zu geben, das das Gerät noch läuft.

Linienwechseln:

Nach dem Einschalten werden alle Laserstrahlen standardmäßig leuchten.

- Drücken Sie kurz auf den oberen / unteren Laserlinienschalter (1), um die oberen (8) und unteren (11) horizontalen Laserlinien zu wechseln.
- Drücken Sie kurz auf den Seitenlaserlinienschalter (2), um die vertikale Linie des Seitenlaserfensters (10) umzuschalten. Diese Funktion ist für das P02-Modell ungültig.
- Drücken Sie kurz auf den vorderen Laserstrahl Schalter (3), damit sich die vertikale Linie aus dem Vor Laserfenster (9) scheinen Wird.

Pulsmodus (mit dem Laserempfänger):

- Unter Pulsmodus kann das Gerät mit Laserempfänger für eine Arbeit in einer helleren Umgebung oder für eine längere Distanz.
- Es ist notwendig, dass Pulsmodus ein ist, wenn man mit dem Laserempfänger verwendet.
- **In den Pulsmodus wechseln:** Schalten das Gerät ein. Drücken Sie kurz den Pulsmodusknopf (4) , um in den Pulsmodus zu wechseln. Die Laserstrahlen werden in diesem Modus schwächer.

- **Zum normalen Modus zurückkehren:** Drücken Sie Pulsmodusknopf (4) wieder, um zum normalen Modus zurückzukehren. Die Laserstrahlen werden zurückgeändert.

※ **Hinweise:**

- Beim Umschalten zwischen Pulsmodus und Normalmodus blinken die Laserstrahlen zur Erinnerung schnell.
- Die Pulsmodus-Taste (4) leuchtet blau, wenn Sie in den Pulsmodus wechseln, und licht aus, wenn Sie in den normalen Modus zurückkehren.

Genauigkeit von horizontalen Laserstrahlen überprüfen

Es wird empfohlen, das Pendel in die entriegelte Positionen zu schieben, um den selbstnivellierenden Modus vor der Genauigkeitsprüfung zu starten. Stellen Sie sicher, dass es keine Vibration gibt. Genauigkeitsprüfung erfordert eine Wand von 10m, die glatt und flach sein muss, um die Markierung zu erleichtern zu sein.

1. Legen Sie bitte das Gerät an einem Ende der Wand etwa 50cm vor der Wand entfernt und schalten Sie das Gerät ein. Markieren Sie den Schnittpunkt von horizontalem Laserstrahl und vertikalem Laserstrahl wie **Markierung 1** an der Wand.
2. Bleiben Sie das Gerät an dem Ort. Markieren Sie die Position des horizontalen Laserstrahls an der Wand am anderen Ende des horizontalen Laserstrahls 10 Meter entfernt als **Markierung 2**.
3. Bewegen Sie die Maschine parallel zu der **Markierung 2** entlang der Wand und behalten Sie das Gerät etwa 50cm von der Wand entfernt. Machen Sie den Schnittpunkt des horizontalen Laserstrahls und des vertikalen Laserstrahls genau mit **Markierung 2** ausrichten (Einstellbare Plattform wird empfohlen).
4. Markieren Sie den horizontalen Laserstrahl an der Position von **Markierung 1** erneut entlang der horizontalen Laserlinie als **Markierung 3**.
5. Messen Sie den Abweichung zwischen der **Markierung 1** und der **Markierung 3** an der Wand. Der Messwert sollte kleiner als 6 mm sein.

6. Wenn der Offsetwert mehr als 6 mm beträgt, sollte das Gerät zur Reparatur an das Service Centrum zurückgegeben werden.

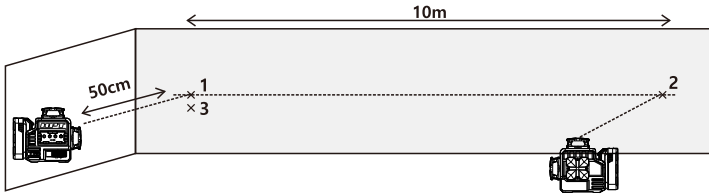

Genauigkeit von vertikalen Laserstrahlen überprüfen

1. Legen Sie das Gerät auf den Boden und schalten Sie die vertikalen Strahlen des vorderen Laserfensters und des seitlichen Laserfensters ein.

2. Markieren Sie den Kreuzpunkt unterhalb des Geräts wie **Markierung 1** und bleiben Sie das Gerät an der gleichen Position. Markieren Sie **Markierung 2** auf dem Boden 5m von **Markierung 1** entfernt, markieren Sie den Kreuzpunkt an der Decke als **Markierung 3**.

3. Drehen Sie die Geräte horizontal um 180°, und bewegen Sie dann das Gerät in der Nähe von **Markierung 2**, so dass die vertikale Laserlinie durch die **Markierung 2** und die **Markierung 1** geht.

4. Markieren Sie die Laserlinie an der Position der **Markierung 3** an der Decke als **Markierung 4**.

5. Messen Sie den Abweichung zwischen der **Markierung 3** und der **Markierung 4** an der Decke. Wenn der Messwert größer als der Wert in der folgenden Tabelle ist, sollte das Gerät zur Reparatur an das ServiceCentrum zurückgegeben werden.

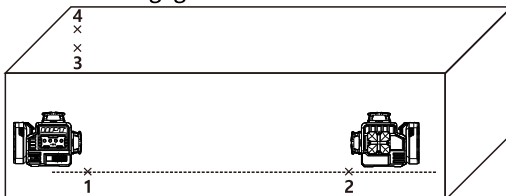

Höhe der Decke	Standard
3m	≤2mm
5m	≤3mm
10m	≤6mm

Orthogonal überprüfen

1. Installieren Sie das Gerät auf dem ausgelieferten Halter, und legen Sie es dann auf einen flachen Boden, und drehen Sie vertikalen Laserstrahl auf der Seite.
2. Markieren Sie die **Markierung 1** unter dem Gerät auf dem Boden, und markieren Sie dann die **Markierung 2** auf dem Boden 5m von der **Markierung 1** entfernt, und markieren Sie schließlich die **Markierung 3** auf dem Boden 5m von der **Markierung 2**.
3. Schalten Sie die vertikalen Laserstrahlen des vorderen Laserfensters und des seitlichen Laserfensters ein, und bewegen Sie das Gerät zur **Markierung 2**. Richten Sie den Kreuzpunkt an der Unterseite des Gerätes genau auf die **Markierung 2** aus, und richten Sie den Laserstrahl des seitlichen Laserfensters mit der **Markierung 3**.
4. Markieren Sie die **Markierung 4** in 5m Entfernung entlang der vertikalen Linie des vorderen Laserfensters des Gerätes.
5. Drehen Sie das Gerät horizontal um 90°. Richten Sie den Kreuzpunkt an der Unterseite des Gerätes genau auf die **Markierung 2** aus, und richten Sie den Laserstrahl des seitlichen Laserfensters mit der **Markierung 4**.
6. Markieren Sie den vertikalen Laserstrahl des Frontfensters als **Markierung 5** an der Position von **Markierung 1**.
7. Messen Sie den Abweichung zwischen der **Markierung 1** und der **Markierung 5**. Der Messwert sollte kleiner als 4,5 mm sein. Wenn der Offsetwert mehr als 4,5 mm beträgt, sollte das Gerät zur Reparatur an das ServiceCentrum zurückgegeben werden.

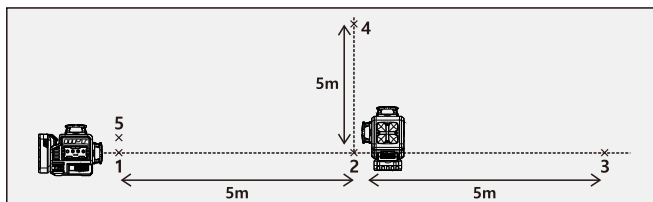

Verschiedene Modelle haben unterschiedliche Bluetooth- und Funktionsauswahlen. Bitte bestätigen Sie das von Ihnen gekaufte Modell entsprechend der Angaben auf dem Etikett des Laserwerkzeugs. Wenn Sie Fragen haben, wenden Sie sich bitte an den Händler.

	P02CG	P03CG	P03DG	P04CG
Bluetooth-Fernbedienung	×	✓	✓	✓
Bluetooth-APP/ APK-Funktion	✓	✓	✓	✓

※ **Hinweis:** Das Laserwerkzeug kann zwei Bluetooth-Geräte gleichzeitig verbinden. Es können mit zwei Fernbedienungen oder zwei Handys oder eine Fernbedienung und ein Handy gleichzeitig angeschlossen werden.



Fernbedienung (Optional)

Übersicht

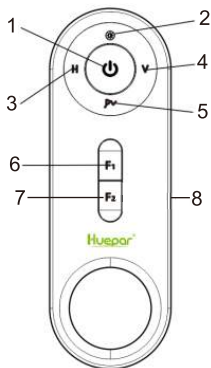
1. EIN / AUS Schalter
2. Schalter zur Helligkeitseinstellung (für die aktualisierte Version, nicht für diese Version)
3. Schalter für horizontale(n) Linie(n)
4. Schalter für vertikalen Linien
5. Pulsmodus Schalter
6. Funktionstaste für zukünftige aktualisierte Version (nicht für diese Version)
7. Funktionstaste für zukünftige aktualisierte Version (nicht für diese Version)
8. Typ-C-Ladeanschluss



Ein-/Ausschalten & Verbinden:

- Drücken und halten Sie die Taste  ≥ 2 Sekunden lang, um die Fernbedienung einzuschalten.
- Schalten Sie die Fernbedienung ein, wenn das Lasergerät aktiv ist. Die Fernbedienung wird dann automatisch auf das Lasergerät abgestimmt und mit diesem verbunden.
- Drücken und halten Sie die Taste  ≥ 2 Sekunden lang, um die Fernbedienung auszuschalten.

※ Hinweis:

- Wenn die Verbindung unterbrochen wird, schalten Sie bitte die Fernbedienung und das Lasergerät aus und starten Sie sie dann erneut, um die Verbindung wiederherzustellen.
- Das Lasergerät ist in der Lage, zwei Bluetooth-Fernbedienungen gleichzeitig zu verbinden.
- Bitte haben Sie Verständnis dafür, dass das Lasergerät aufgrund der Arretierung des Pendels nicht per Bluetooth ein- und ausgeschaltet werden kann. Der Selbstnivellierende Modus und der manuelle Modus können nicht über Bluetooth umgeschaltet werden.

Funktion Bedienung:

A. Umschaltung der Linien:

- Drücken Sie die Taste **H** kurz, um die horizontale(n) Linie(n) zu projizieren.
- Drücken Sie die Taste **V** kurz, um die vertikalen Linien zu projizieren.

B. Pulsmodus:

- Drücken Sie die Taste **PV** kurz, um auf den Pulsmodus umzuschalten. Und drücken Sie die Taste erneut kurz, um zurück zum Normalmodus umzuschalten.

C. Switch OFF the laser lines:

1. Wenn sich das Laserwerkzeug im Selbstnivellierungsmodus befindet:

Drücken Sie **⏻** kurz, um alle Laserlinien vorübergehend zu deaktivieren, das Lasergerät wird nicht ausgeschaltet. Drücken Sie kurz eine beliebige Taste auf der Fernbedienung, um das Lasergerät wieder zu aktivieren, damit es betriebsbereit ist.

2. Wenn sich das Laserwerkzeug im manuellen Modus befindet:

Drücken Sie **⏻** kurz, um alle Laserlinien zu deaktivieren, das Lasergerät schaltet sich nach etwa 5 Minuten Inaktivität **automatisch aus**. Innerhalb von 5 Minuten kann der Benutzer auf eine beliebige Taste der Fernbedienung kurz drücken, um das Lasergerät zu aktivieren, damit es wieder betriebsbereit ist.

※ **Hinweis:** Das Laserwerkzeug kann nur abgeschaltet werden, wenn sich das Pendel in der gesperrten Position befindet.

Anzeige auf der Fernbedienung:

A. Verbinden und Abstimmen:

- Wenn die Bluetooth-Fernbedienung eine Verbindung zum Laserwerkzeug herstellt, blinkt die Anzeige einmal pro Sekunde grün.
- Sobald die Verbindung hergestellt ist, leuchtet die Anzeige kontinuierlich grün auf.

- Wenn die Verbindung nach mehr als 1 Minute unterbrochen wird, schaltet sich die Fernbedienung automatisch aus, und die Anzeige leuchtet nicht mehr.

B. Betrieb:

- Nachdem die Fernbedienung erfolgreich angeschlossen wurde, blinkt die Anzeige bei jedem Drücken einmal grün, wenn Sie eine Taste drücken.
- Wenn die Fernbedienung innerhalb von 5 Minuten nicht benutzt wird, blinkt die Anzeige alle 5 Sekunden grün und die Fernbedienung wechselt automatisch in den Stromsparmmodus, in dem sie weniger Strom verbraucht. Drücken Sie auf eine beliebige Taste, um zur normalen Betriebsmodus zurückzukehren.

C. Batterie und Aufladung:

- Bei schwachem Akku blinkt die Anzeige zweimal pro Sekunde rot. Die Fernbedienung kann noch so lange funktionieren, bis die Batterie leer ist und schaltet sich dann automatisch ab, und die Anzeige leuchtet nicht mehr.
- Während des Ladevorgangs blinkt die Anzeige rot.
- Wenn der Ladevorgang abgeschlossen ist, leuchtet die Anzeige kontinuierlich grün auf.

Huepar Bluetooth APP/APK (Optional)

Die Bluetooth-Verbindung zwischen Lasergerät und Bluetooth APP/APK herstellen:

Schritt 1: Huepar APP/APK herunterladen

Methode 1: Scannen Sie den QR Code

Methode 2: Suchen Sie nach "Huepar" im iPhone App-Store oder bei Google Play

Methode 3: Klicken Sie auf den Link:

<http://xwayserver.pairlink.com.cn/79813391439>



Schritt 2: Schalten Sie Bluetooth auf Ihrem Handy ein



Schritt 3: Schalten Sie das Lasergerät ein

Schritt 4: Starten Sie die Huepar APP/
APK Software

Schritt 5: Die Bluetooth-Verbindung zum
Lasergerät herstellen



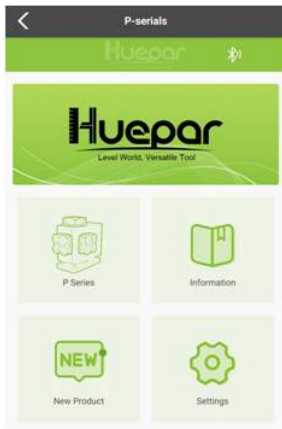

- Wenn die Verbindung unterbrochen wird, beenden Sie bitte die APP/
APK-Software und starten Sie die APP/
APK-Software neu, um die Verbindung
wiederherzustellen.
- Das Lasergerät kann gleichzeitig mit
zwei Handys verbunden werden,
unabhängig davon, ob sie mit Android
oder IOS arbeiten.

Schritt 6: Klicken Sie auf "S-Serie",
um die Bedienoberfläche aufzurufen



Funktion Einführung

1. Intelligente Arretierung des Pendels: Das entsperre oder gesperrte Symbol zeigt den Status des Pendels an.
2. Bluetooth-Verbindungsstatus
3. Erinnerung zum Status des Lasergeräts: Beim selbstnivellierenden Modus, wenn sich das Gerät außerhalb des Selbstnivellierbereichs befindet, wird das Symbol (3) zur Erinnerung angezeigt.
4. Klicken Sie einmal auf das Symbol  , um alle Laserlinien mit einem Klick ein- und auszuschalten:

- **Im Selbstnivellierungsmodus**, werden beim Klicken auf das Symbol  alle Laserlinien vorübergehend abgeschaltet, während das Lasergerät aktiv bleibt. Wenn Sie das Lasergerät bewegen, blinkt (blinker) der Laserstrahl (die Laserstrahlen) schnell, um Sie daran zu erinnern, dass das Lasergerät nicht ausgeschaltet wurde.
 - **Beim manuellen Modus**, wenn alle Laserlinien durch Klicken auf das Symbol  abgeschaltet werden, **schaltet** sich das Laserwerkzeug nach etwa 5 Minuten Inaktivität **automatisch aus**. Klicken Sie innerhalb von 5 Minuten erneut auf das Symbol , um das Lasergerät wieder zu aktivieren.
 - Um das Lasergerät auszuschalten oder zu lagern, stellen Sie bitte sicher, dass das Pendel in die gesperrte Position geschoben wird.
5. Batteriestatus: Wenn der Li-Ionen-Akku installiert ist, wird das Symbol  angezeigt. Wenn keine Batterie installiert ist, wird das Symbol  angezeigt.
 6. Die Zusammensetzung der Laserlinien
 7. Wasserwaage
 8. Unterschiedliche Zusammensetzungen von verschiedenen Laserlinien
 9. Den Pulsmodus EIN/AUS schalten

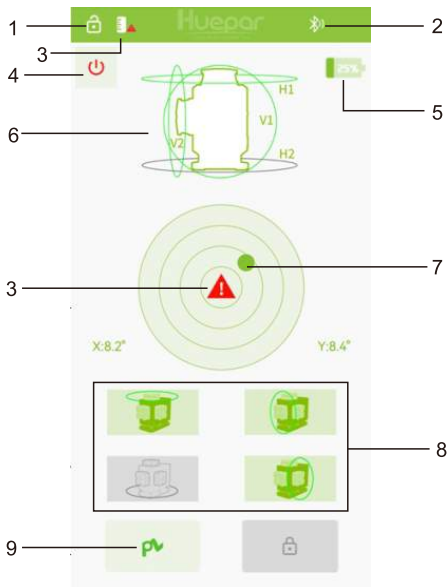

Hinweis:

- Verwenden Sie die Bluetooth-Funktion des Lasergeräts nicht in der Nähe von Tankstellen, Chemiewerke, explosionsgefährdeten Bereichen und sprenggefährdeten Bereichen.
- Bitte lesen Sie die Sicherheitshinweise und die Bedienungsanleitung des Lasergeräts sorgfältig durch.
- Verwenden Sie die Bluetooth-Funktion des Lasergeräts nicht in Flugzeugen. Verwenden Sie die Bluetooth-Funktion des Lasergeräts nicht in der Nähe von medizinischen Geräten (z.B. Herzschrittmachern, Hörgeräten). Dies kann Störungen verursachen.
- Die Wortmarke Bluetooth und die Logos sind eingetragene Marken von Bluetooth SIG, Inc. und werden von dem Huepar unter Lizenz verwendet.

Spezifikationen

Modus	Grüner Laserstrahlen	Roter Laserstrahlen
Laserklasse	Klasse 2 (IEC/EN60825-1/2014), <1mW	
Laserwellenlänge	510-530nm	635-660nm
Genauigkeit	$\pm 3\text{mm}/10\text{m} (\pm 1/9 \text{ in. at } 33 \text{ ft})$	
Nivellierungs- / Kompensationsbereich	$3^\circ \pm 1^\circ$	
Selbstnivellierungszeit	$\leq 3 \text{ seconds}$	
Arbeitsdistanz (60-100 LUX)	$\geq 20\text{m} / 66\text{ft}$	
Arbeitsdistanz (mit Laserempfänger)	$\geq 40\text{m} / 130\text{ft}$	
Batterie	Lithium-Löhnen-Akku 11.1V(12.6V Max) 2600mAh	
Dauerbetriebszeit (mit 10.8V/2600mAh Lithium-lohnen-Akku)	c.a 9 Stunden	
Ladezeit	c.a 3.5 Stunden	
Stativgewinde	1/4"-20 & 5/8"-11	
IP Bewertung	IP54	
Eng an der Wand bleibende Distanz	13mm	
Betriebstemperatur	$-10^\circ\text{C} \sim +50^\circ\text{C}$	
Lagertemperatur	$-20^\circ\text{C} \sim +70^\circ\text{C}$	

※ Hinweise:

- Aussehen und Spezifikationen können aufgrund von Produktverbesserungen abweichen.
- Die Betriebsdistanz variiert je nach Betriebsumgebung.

- Halten Sie den Pulsmodus eingeschaltet, wenn Sie mit Laserempfänger für einen größeren Arbeitsbereich verwenden.

Garantie

Das Gerät hat strenge und umfassende Produkprüfungen bestanden. Wir sind von der Qualität unserer Produkte überzeugt und bieten professionellen Anwendern hervorragende Garantien.

Wir gewähren eine einjährige Garantie ab Kaufdatum, sofern die Folgendes bestätigt wird:

- Dass der Kaufbeleg vorgelegt werden kann.
- Dass kein unautorisiertes Personal Wartung/Reparatur durchgeführt hat.
- Dass das Produkt nicht missbraucht wird.

Wenn das defekte Produkt mit Kaufbeleg an unseren autorisierten Distributor gesendet wird, wird das defekte Produkt kostenlos oder nach unserem Ermessen repariert oder ersetzt.

Die Garantie wirkt nicht, falls die Folgende vorkommen:

- Fehler, die durch versehentliche Schäden verursacht werden.
- Das Produkt erlebt einen unangemessenen Verschleiß.
- Verwenden Sie ohne gemäß den Anweisungen des Herstellers
- Mängel, der durch nicht von uns genehmigte Reparaturen oder Renovierungen verursacht werden.
- In der Garantie sind keine Kalibrierung und Wartung enthalten.

※ **Hinweise:**

- Wir sind nicht verantwortlich für direkte oder indirekte Schäden, die durch Produktausfälle verursacht werden und außerhalb des Geltungsbereichs des Gesetzes liegen.
- Reparaturen oder Ersatzarbeiten im Rahmen dieser Garantie haben keinen Einfluss auf das Ablaufdatum der Garantie.

- Kunden, die dieses Produkt gekauft haben, dürfen diese Garantie nicht auf Dritte übertragen.
- Ohne unsere Genehmigung kann diese Garantie nicht geändert werden.

Sie können eine Garantie mit einer Frist von 12 Monaten genießen. Wenn Sie jedoch über die Produktregistrierung als Mitglied registrieren, kann diese Frist bis zu 24 Monaten verlängern. Bitte scannen Sie den QR-Code, um Ihre Priorität zu aktivieren.



Wenn Sie noch Fragen oder Unklarheiten bezüglich des Produkts haben, können Sie sich gerne an uns wenden: support@huepar.com

Merci de votre achat du Niveau Laser à Ligne Croisée Auto-Nivelant 360° Huepar.
Avant d'utiliser le produit, veuillez lire attentivement ce manuel pour garantir une utilisation correcte.

Contenu

- **Présentation du Produit**
- **Consignes de Sécurité**
- **Chargement et Sécurité de la Batterie**
- **Opération**
- **Télécommande (Optionnel)**
- **APP/APK BluetoothHuepar (Optionnel)**
- **Spécifications**
- **Garantie**

Présentation du Produit

1. Commutateur de Ligne Laser en Haut/en Bas
2. Commutateur de Ligne Laser Latéral
3. Commutateur de Ligne Laser Avant
4. Bouton de Mode d'Impulsion
5. Indicateur d'Alimentation
6. Pendule/Verrouillage de Transit
7. Port de Charge de Type C
8. Fenêtre Laser en Haut
9. Fenêtre Laser Avant
10. Fenêtre Laser Latéral
11. Fenêtre Laser En Bas (P04CG/P03DG)
12. Batterie
13. Boucle de Bouton de Déverrouillage de la Batterie
14. Montage Fileté 1/4"-20
15. Montage Fileté 5/8"-11 (P02CG/P03CG)

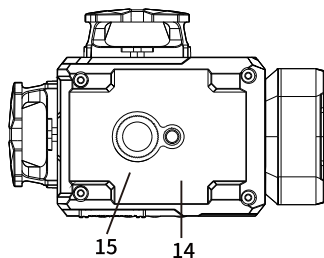
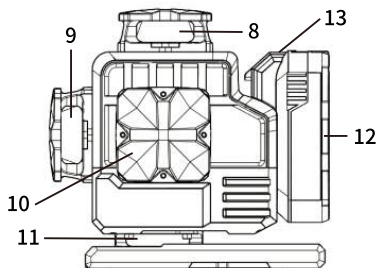
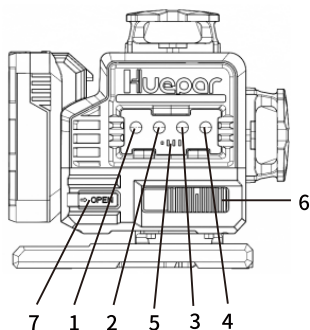

Consignes de Sécurité

Veuillez lire attentivement et respecter les instructions de sécurité et le manuel d'utilisation avant d'utiliser ce produit. Le non-respect de lire et d'appliquer peut invalider la garantie.

ATTENTION!

**PRODUIT LASER DE CLASSE II
CONFORME AUX CFR 1040.10 ET 1040.11**

Puissance de Sortie max: <1mW

Longueur d'onde: 505nm-660nm

RADIATION LASER:

NE VISEZ PAS LES YEUX.

NE REGARDEZ PAS DIRECTEMENT LE FAISCEAU LASER.

ÉVITEZ LA VUE AVEC DES INSTRUMENTS OPTIQUES.



IEC /EN 60825-1

ATTENTION:

Lisez toutes les instructions avant d'utiliser cet outil laser. Ne retirez aucune étiquette de l'outil.

- Veillez à ne pas viser les yeux aux faisceaux laser pendant le fonctionnement du produit (Faisceau vert). L'exposition aux faisceaux laser pendant une période prolongée pourrait endommager votre vue.
- Ne regardez pas les faisceaux laser avec des outils optiques tels que des télescopes. Vous pourriez endommager votre vue.
- Ne démontez ni ne modifiez pas le laser d'aucune façon. La modification de l'outil peut entraîner une exposition dangereuse aux rayonnements laser.
- N'utilisez pas le niveau laser autour des enfants ou ne laissez pas des enfants à l'utiliser. Cela peut provoquer de graves blessures aux yeux.
- Une exposition de 2 secondes au maximum au faisceau d'un laser de classe 2 est sécuritaire. Les réflexes de paupière fournissent normalement une protection adéquate.

- Les étiquettes suivantes sont placées sur la surface pour vous informer de la classe de laser pour plus de commodité et de sécurité.

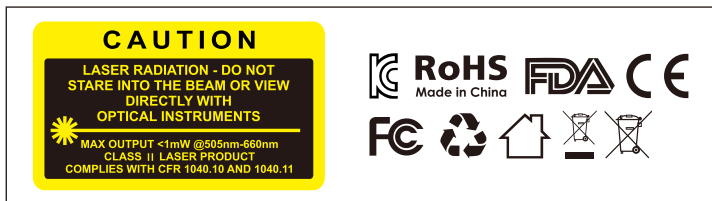

Mode d'Utilisation, Maintenance et Entretien

- Lorsqu'il n'est pas utilisé, éteignez l'outil et assurez le pendule en position verrouillée.
- L'outil laser est scellé et calibré à la précision spécifiée à l'usine.
- Il est recommandé d'effectuer un contrôle de précision avant sa première utilisation et des contrôles périodiques lors d'une utilisation ultérieure, en particulier pour des mises en page précises.
- Ne touchez pas la vitre pour éviter de laisser des empreintes digitales sur la vitre, ce qui pourrait affecter les performances du laser.
- Ne conservez pas l'outil laser à la lumière directe du soleil et ne l'exposez pas à des températures élevées. Le boîtier et certaines pièces internes sont en plastique et ils peuvent se déformer à haute température.
- Les pièces en plastique extérieures peuvent être nettoyées avec un chiffon humide. NE JAMAIS utiliser de solvants. Utilisez un chiffon doux et sec pour éliminer l'humidité de l'outil avant de le ranger.
- Rangez l'outil dans son boîtier lorsqu'il n'est pas utilisé. Si vous n'utilisez pas l'appareil pendant une longue période, veuillez retirer la batterie pour éviter tout dommage.
- Ne jetez pas dans une poubelle réservée aux ordures ménagères.
- Veuillez jeter les piles en respectant les lois de recyclage locales.

• Veuillez recycler conformément aux dispositions locales à la directive DEEE pour la collecte et l'élimination des déchets électriques et électroniques.

Sécurité pour la Charge et la Batterie

Veuillez lire attentivement et respecter les consignes de sécurité et les précautions relatives à la batterie avant de charger.

Tout défaut au cours de l'utilisation pourrait entraîner des blessures, un incendie et des dommages si la batterie est chargée et/ou utilisée incorrectement.

Installation de la Batterie:

Poussez la batterie dans la rainure à l'extrémité de l'outil laser. Lors du démontage, appuyez sur la boucle du bouton de déverrouillage de la batterie (13) et retirez la batterie.

Chargement:

Méthode 1: Faites le chargement lorsque la batterie est installée dans l'outil laser

Connectez le port de charge de type C (7) du niveau laser à l'alimentation, le voyant d'alimentation (5) clignotera, indiquant que la batterie est en cours de charge.

Une fois la charge terminée, les quatre panneaux de l'indicateur d'alimentation (5) s'allument.

Méthode 2: Charger la batterie indépendamment

Il y a un port de charge de type C sur la batterie. Lors de la charge, l'indicateur d'alimentation de la batterie s'allume en rouge. Une fois la charge terminée, le voyant d'alimentation devient vert.

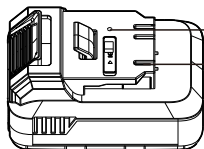

Indicateur de Charge de la Batterie

Port de Charge de la Batterie

※ **Remarque:**

- Lors de la connexion de l'alimentation, l'outil laser peut fonctionner correctement sans batterie.
- Lorsque la batterie est inférieure à 15%, le voyant d'alimentation (5) clignotera toutes les secondes, indiquant que la batterie est faible.

Attention:

- **NE COURT-CIRCUITEZ PAS.** Des court-circuits pourraient provoquer un incendie et des blessures!
- Ne chargez pas sans surveillance.
- Ne démontez pas et ne modifiez pas la batterie.
- Ne laissez pas à la portée des enfants et des animaux.
- Cessez d'utiliser la batterie si elle est anormale/déformée (émet une odeur inhabituelle, est chaude, change de couleur ou de forme, ou semble anormale d'une autre manière). Veuillez consulter le fabricant pour un remplacement.
- Ne chargez ni ne stockez jamais les batteries dans la voiture. Des températures extrêmes (température basse ou haute) peuvent enflammer la batterie et provoquer un incendie.
- Ne placez pas la batterie dans des récipients à haute pression, dans la four à micro-ondes ou dans la plaque à induction.
- Ne transportez pas et ne placez pas les piles avec des épingles à cheveux, des colliers ou d'autres objets métalliques.
- En cas de contact avec le peau (l'électrolytes de la batterie), rincez immédiatement à l'eau. En cas de contact avec les yeux, rincez à l'eau pendant 15 minutes et recherchez immédiatement des soins d'urgence.

Opération

Allumez l'Outil Laser:

A. Méthode 1: Activez le Mode Manuel/Inclinaison:

- Faites glisser le pendule en position verrouillée pour allumer l'outil laser, le mode manuel est activé par défaut.
- En mode manuel, les utilisateurs peuvent placer l'outil laser à différents angles.

※ Remarque:

- Veuillez noter que le ou les faisceaux laser projetés en mode manuel ne peuvent pas être utilisés comme référence horizontale ou verticale essentiellement.

B. Méthode 2: Activez le Mode d'Auto-nivellement:

- Faites glisser le pendule en position ON pour allumer l'outil laser, le mode d'auto-nivellement est activé par défaut.
- Lorsque l'outil laser est dans la plage d'auto-nivellement ($\leq 3^\circ$), l'outil laser est autonivelant.
- Le ou les faisceaux laser clignotent rapidement et l'outil laser émet également un bip lorsque l'outil est hors de la plage d'auto-nivellement ($\geq 3^\circ$).

Éteignez l'Outil Laser:

Faites glisser le pendule en position OFF pour éteindre l'outil laser.

Arrêt Automatique:

- En mode manuel, lorsque toutes les lignes laser sont désactivées, l'outil laser s'éteint automatiquement après environ 5 minutes d'inactivité.

※ Remarque:

• Si toutes les lignes laser sont désactivées alors que l'outil laser est toujours sous tension, l'outil laser émettra un bip et le ou les faisceaux laser clignoteront rapidement toutes les 30 secondes pour rappeler à l'outil laser qu'il n'est pas éteint.

Commutation des Lignes:

Après la mise en marche, tous les faisceaux laser seront activés par défaut.

- Appuyez brièvement sur l'interrupteur de ligne laser en haut/en bas (1) pour changer les lignes laser horizontales en haut (8) et en bas (11).
- Appuyez brièvement sur l'interrupteur de ligne laser latérale (2) pour changer la ligne verticale de la fenêtre laser latérale (10). Cette fonction n'est pas valide pour le modèle P02.
- Appuyez brièvement sur l'interrupteur de ligne laser avant (3) pour changer la ligne verticale de la fenêtre laser avant (9).

Mode d'Impulsion (Utiliser avec un Récepteur Laser):

- Avec le mode d'impulsion activé, l'outil laser peut fonctionner avec le récepteur laser pour travailler dans un environnement plus lumineux ou sur une plus grande distance de travail.
- Lorsque vous travaillez avec le récepteur laser, veuillez activer le mode d'impulsion à l'avance.
- **Passer en Mode Pulsé:** Allumez l'outil laser, appuyez brièvement sur le bouton du mode pulsé (4) pour passer en Mode Pulsé. Les faisceaux laser sont plus faibles en mode d'impulsion.
- **Revenir au Mode Normal:** Appuyez à nouveau brièvement sur le bouton de mode d'impulsion (4) pour revenir au Mode Normal. Les faisceaux laser seront revenus.

※ Remarque:

- Lors de la commutation entre le mode d'impulsion et le mode normal, le faisceau laser clignotera rapidement comme rappel.
- Le Bouton de Mode d'Impulsion (4) s'allumera en bleu lorsque vous passerez en mode d'impulsion et s'éteindra lorsque vous reviendrez au mode normal.

Vérification de la Précision des Faisceaux Laser Horizontaux

Il est recommandé de faire glisser le pendule en position déverrouillée pour activer le mode de mise à niveau automatique avant la vérification de précision. Assurez-vous qu'il n'y a pas de vibration. On a besoin d'un mur mesuré 10 mètres pour la vérification de la précision, qui doit être lisse et plat pour faciliter le marquage.

1. Placez l'outil laser à une extrémité du mur à environ 50 cm du mur et allumez l'outil laser. Marquez l'intersection du faisceau laser horizontal et du faisceau laser vertical sur le mur comme **marque 1**.

2. Gardez l'outil laser en place. Marquez le faisceau horizontal à l'autre extrémité du faisceau laser horizontal sur le mur à 10 mètres, et marquez la position du faisceau horizontal comme **marque 2**.

3. Déplacez l'appareil parallèlement au mur à la **marque 2** et gardez l'appareil à environ 50 cm du mur. Alignez précisément l'intersection du faisceau laser horizontal et du faisceau laser vertical avec la **marque 2** (une plate-forme réglable est recommandée).

4. Marquez à nouveau le faisceau laser horizontal à la position de la **marque 1** le long de la ligne laser horizontale comme **marque 3**.

5. Mesurez le décalage de la **marque 1** et de la **marque 3** sur le mur. L'écart doit être inférieure à 6 mm.

6. Si l'écart est supérieure à 6 mm, l'outil laser doit être renvoyé au centre de service pour réparation.

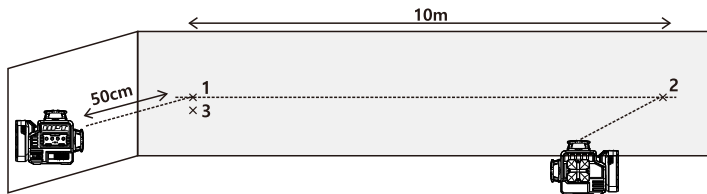

Vérification de la Précision des Faisceaux Laser Verticaux

1. Placez l'outil laser sur le sol et activez les faisceaux verticaux de la fenêtre laser avant et de la fenêtre laser latérale.
2. Marquez l'intersection sous l'outil laser comme **marque 1** et laissez l'outil laser dans la même position. Marquez la **marque 2** sur le sol à 5 m de la **marque 1**, marquez l'intersection au plafond comme **marque 3**.
3. Faites pivoter le niveau laser à 180° horizontalement, puis déplacez l'outil laser près de la **marque 2**, de sorte que la ligne laser verticale soit alignée sur la **marque 2** et la **marque 1**.
4. Marquez à nouveau la ligne laser à la position de la **marque 3** sur le plafond comme **marque 4**.
5. Mesurez le décalage de la **marque 3** et la **marque 4** au plafond. Si l'écart mesuré est supérieure à l'écart indiqué dans le tableau ci-dessous, l'outil laser doit être renvoyé au centre de service pour réparation.

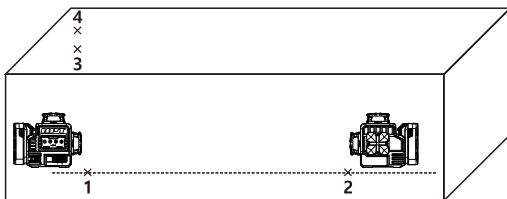

Hauteur de Plafond	Norme
3m	$\leq 2\text{mm}$
5m	$\leq 3\text{mm}$
10m	$\leq 6\text{mm}$

Vérification Orthogonale

1. Fixez l'outil laser sur le support équipé, puis placez-le sur le sol plat et allumez le faisceau laser vertical latéral.
2. Faites une **marque 1** sous l'outil laser sur le sol, puis faites une **marque 2** sur le sol à 5 m de la **marque 1**, et enfin faites une **marque 3** sur le sol à 5 m de la **marque 2**.
3. Allumez les faisceaux laser verticaux de la fenêtre laser avant et de la fenêtre laser latérale, et déplacez l'outil laser sur la **marque 2**. Alignez précisément l'intersection au bas de l'outil laser avec **marque 2** et alignez le faisceau laser de la fenêtre latérale avec **marque 3**.
4. Faites une **marque 4** à 5 m le long de la ligne verticale de la fenêtre avant de l'outil laser.
5. Faites pivoter le niveau laser à 90° horizontalement. Alignez l'intersection en bas de l'outil laser pour marquer 2 précisément et alignez le faisceau laser de la fenêtre laser latérale comme **marque 4**.
6. Marquez le faisceau laser vertical de la fenêtre avant comme **marque 5** à la position de la **marque 1**.
7. Mesurez le décalage de la **marque 1** et la **marque 5**. L'écart doit être inférieure à 4,5 mm. Si l'écart est supérieure à 4,5 mm, l'outil laser doit être renvoyé au centre de service pour réparation.

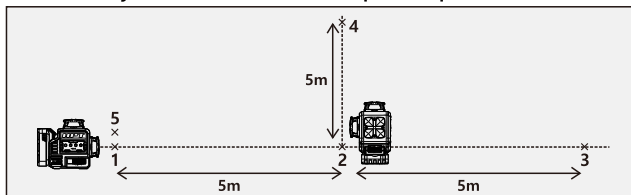

De différents modèles ont de différents choix de Bluetooth et fonctions. Veuillez confirmer le modèle que vous avez acheté est conformé à l'étiquette sur l'outil laser. Si vous avez des questions, veuillez contacter le revendeur.

	P02CG	P03CG	P03DG	P04CG
Télécommande Bluetooth	×	✓	✓	✓
Fonction APP/APK Bluetooth	✓	✓	✓	✓

※ **Remarque:** L'outil laser peut connecter deux appareils Bluetooth simultanément. Il peut connecter deux télécommandes, ou deux téléphones portables, ou une télécommande et un téléphone portable en même temps.



Télécommande (Optionnel)

Aperçu

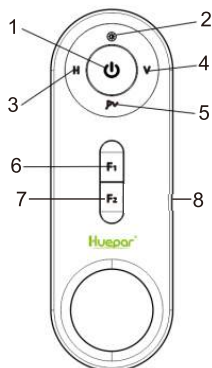
1. Bouton ON/OFF
2. Bouton de Réglage de la Luminosité (pour la version Mise à Niveau, pas pour cette version)
3. Commutez la (les) ligne (s) horizontale (s)
4. Commutez les lignes verticales
5. Bouton de Mode d'Impulsion
6. Bouton de Fonction pour la version future mise à jour (pas pour cette version)
7. Bouton de Fonction pour la version future mise à jour (pas pour cette version)
8. Port de Charge Type-C



Allumer/Eteindre & Connecter:



- Appuyez  et maintenez pendant ≥ 2 secondes pour allumer la télécommande.
- Allumez la télécommande lorsque l'outil laser est allumé, la télécommande correspondra et se connectera automatiquement à l'outil laser.
- Appuyez  et maintenez pendant ≥ 2 secondes pour éteindre la télécommande.

※ **Remarque:**

- Si la connexion échoue, éteignez la télécommande et l'outil laser, puis redémarrez-les pour rétablir la connexion.
- L'outil laser est capable de connecter deux télécommandes Bluetooth en même temps.
- Veuillez noter que l'outil laser ne peut pas être activé ou désactivé par la télécommande en raison de la conception du verrouillage du pendule. Le mode d'auto-nivellement et le mode manuel ne peut pas être changé par la télécommande.

Opération de la fonction:

A. Commutation des Lignes:

- Appuyez brièvement  pour changer la ou les lignes horizontales.
- Appuyez brièvement  pour changer les lignes verticales.

B. Mode d'Impulsion:

- Appuyez brièvement  pour passer en mode Pulse et revenir au mode normal.

C. Éteindre les lignes laser:

1. Si l'outil laser est en mode d'Auto-nivellement:

Appuyez brièvement  pour éteindre temporairement toutes les lignes laser, l'outil laser n'est pas éteint. Appuyez brièvement sur n'importe quel bouton de la télécommande pour réactiver l'outil laser à fonctionner de nouveau.

2. Si l'outil laser est en Mode Manuel:

Appuyez brièvement  pour éteindre toutes les lignes laser, l'outil laser **S'éteindra Automatiquement** après environ 5 minutes d'inactivité. Dans les 5 minutes, les utilisateurs peuvent appuyer brièvement sur n'importe quel bouton de la télécommande pour réactiver l'outil laser à fonctionner de nouveau.

※ **Remarque:** Le niveau laser ne peut être désactivé lorsque le pendule est en Position Verrouillée.

Indicateur sur la télécommande:

A. Connexion et Correspondance:

- Pendant la connexion et la correspondance de la télécommande Bluetooth avec l'outil laser, l'indicateur clignotera en vert une fois par seconde.
- Une fois connecté, l'indicateur s'allumera en vert en continu.
- Si la connexion échoue après plus d'une minute, la télécommande s'éteindra automatiquement et l'indicateur s'éteindra.

B. Opération:

- Une fois la télécommande connectée avec succès, lorsque vous appuyez sur n'importe quel bouton, l'indicateur clignote une fois en vert chaque fois que vous appuyez dessus.
- Lorsque la télécommande n'est pas utilisée dans les 5 minutes, l'indicateur clignote en vert toutes les 5 secondes et la télécommande passe en mode de faible consommation d'énergie. Appuyez sur n'importe quel bouton pour réactiver l'opération normal.

C. Batterie et Chargement:

- Lorsque la puissance est faible, l'indicateur clignotera en rouge deux fois par seconde. La télécommande peut toujours fonctionner jusqu'à ce que l'alimentation soit épuisée et s'éteigne automatiquement, et l'indicateur s'éteindra.
- Pendant la charge, l'indicateur clignotera en rouge.

- Lorsque la charge est terminée, l'indicateur s'allumera en vert en continu.

APP/APK Bluetooth Huepar (Optionnel)

Connectez l'outil laser à APP/APK Bluetooth

Étape 1: Téléchargez APP/APK Huepar

Méthode 1: Scannez le code QR

Méthode 2: Recherchez 'Huepar' dans l'App Store iPhone ou Google Play

Méthode 3: Cliquez sur le lien:

<http://xwayserver.pairlink.com.cn/79813391439>

Étape 2: Activez Bluetooth sur votre téléphone



Étape 3: Allumez l'outil laser

Étape 4: Ouvrez le logiciel Huepar APP/APK

Étape 5: Terminez la correspondance Bluetooth et connectez avec l'outil laser





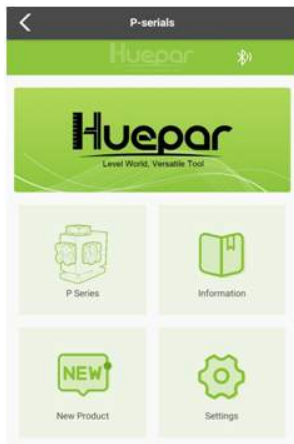

- Si la connexion échoue, veuillez quitter le logiciel APP/APK et redémarrer le logiciel APP/APK pour restaurer la connexion.

- L'outil laser peut connecter deux téléphones en même temps, que ce soit sur Android ou iOS.

Étape 6: Cliquez sur "Series P" pour accéder à l'interface d'opération



Introduction de la Fonction:

1. État de verrouillage intelligent du pendule: l'icône déverrouillée ou verrouillée indique l'état du pendule.
2. État de la connexion Bluetooth
3. Rappel d'état de l'outil laser: En mode d'auto-nivellement, l'icône (3) sera affichée comme rappel si l'outil est hors de la plage d'auto-nivellement.
4. Cliquez une fois sur l'icône  pour activer/désactiver toutes les lignes laser en un seul clic:
 - **En mode d'auto-nivellement**, lorsque vous cliquez  sur l'icône, toutes les lignes laser sont temporairement désactivées pendant que l'outil laser reste allumé. Lors du déplacement de l'outil laser, le ou les faisceaux laser clignotent rapidement pour vous rappeler que l'outil laser n'a pas été éteint.
 - **En mode manuel**, lorsque toutes les lignes laser sont désactivées en cliquant sur l'icône , l'outil laser **s'éteint automatiquement** après environ 5 minutes d'inactivité. Cliquez sur l'icône  dans les 5 minutes pour réactiver l'outil laser.
 - Pour éteindre ou stocker l'outil laser, veuillez glisser le pendule en position verrouillée.
5. État de la Batterie: Lorsque la batterie Li-ion est installée, l'icône  s'affichera. Lorsqu'il n'y a pas de batterie installée, l'icône  s'affichera.
6. La composition des lignes laser
7. Niveau à bulle
8. Différentes compositions des différentes lignes laser
9. Activez / désactivez le mode impulsion

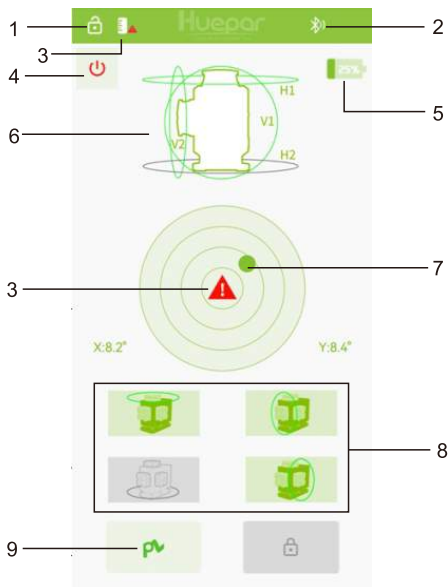

Note:

- N'utilisez pas l'outil laser avec Bluetooth près de stations-service, d'usines chimiques, de zones à risque d'explosion et de zones explosives.
- Veuillez lire attentivement et respecter les consignes de sécurité et le manuel d'utilisation de l'outil laser.
- N'utilisez pas le niveau laser avec Bluetooth dans les avions. N'utilisez pas le niveau laser avec Bluetooth à proximité d'équipements médicaux (par exemple, les stimulateurs cardiaques, les prothèses auditives). Cela peut provoquer des interférences.
- La marque et les logos Bluetooth sont des marques déposées appartenant à Bluetooth SIG, Inc. et toute utilisation de ces marques par Huepar est sous licence.

Spécifications

Modèle	Faisceaux Verts	Faisceaux Rouges
Classe de Laser	Classe 2 (IEC/EN60825-1/2014), <1mW	
Longueur d'Onde Laser	510-530nm	635-660nm
Précision de Nivellement	$\pm 3\text{mm}/10\text{m}$ ($\pm 1/9\text{pouce}$ à 33 pieds)	
Plage de Nivellement/ Compensation	$3^\circ \pm 1^\circ$	
Temps d'Auto-nivellement	≤ 3 seconds	
Distance de Travail de Référence(60-100 LUX)	$\geq 20\text{m}/66\text{pieds}$	
Distance de Travail de Référence (avec Détecteur Laser)	$\geq 40\text{m}/130\text{pieds}$	
Alimentation	Batterie Li-ion 11,1V(12,6V Max) 2600mAh	
Temps de Fonctionnement de Référence(avec Batterie Li-ion 10.8V/2600mAh)	Environ 9heures	
Temps de Charge	Environ 3,5heures	
Taille de Monture	1/4"-20 & 5/8"-11	
Classe d'étanchéité/ anti-poussière	IP54	
Distance du Mur	13mm	
Température de Travail	$-10^\circ\text{C} \sim +50^\circ\text{C}$	
Plage de Température de Stockage	$-20^\circ\text{C} \sim +70^\circ\text{C}$	

※ **Remarque:**

- L'apparence et les caractéristiques pourraient varier en raison de l'amélioration du produit.

- La distance de travail peut dépendre de l'environnement d'opération.
- Laissez le mode d'impulsion activé lorsque vous utilisez un détecteur pour une plage de travail plus grande.

Garantie

L'outil laser a passé une inspection de produit rigoureuse et complète. Nous avons la confiance de la qualité de nos produits et offrons une garantie exceptionnelle aux clients professionnels.

Nous offrons une garantie limitée d'une année à compter de la date d'achat, à condition que:

- Preuve d'achat
- Usure normale
- Sans réparation non autorisée.
- Sans mauvais usage et mauvais traitement

Si la situation le permet, nous effectuerons une réparation gratuite ou un remplacement avec le produit retourné et preuve d'achat fourni à notre distributeur autorisé.

Cette garantie ne comprend pas:

- Défauts causés par des dommages accidentels.
- L'utilisation sans les instructions du fabricant.
- Le produit a subi une usure déraisonnable
- Défauts causés par l'entretien ou la rénovation sans notre autorisation.
- L'étalonnage et l'entretien ne sont pas inclus dans la garantie.

※ **Remarque:**

- Nous ne devons pas être tenus responsables de tous dommages directe ou indirecte causée par la défaillance de ce produit au-delà de la portée prévue par la loi.

- La réparation ou le remplacement sous cette garantie n'affecte pas la date d'expiration de la garantie.
- En règle générale, la politique de garantie qualifie expressément cette garantie de non cessible aux autres, limitée au client qui passe la commande.
- Cette garantie ne peut pas être modifiée sans notre autorisation.

Vous pouvez bénéficier d'une garantie limitée de 12 mois, mais elle peut être prorogée jusqu'à 24 mois si vous vous inscrivez en tant que membre via l'enregistrement du produit. Veuillez scanner le code QR pour activer votre priorité.



N'hésitez pas à nous contacter: support@huepar.com

Grazie per aver acquistato Huepar Livella di Laser a Linee Incrociate Autolivellante a 360 °.

Prima di utilizzare il prodotto, leggere attentamente questo manuale per garantire un uso corretto.

I Contenuti

- **Il Riassunto del Prodotto**
- **Le Istruzioni di Sicurezza**
- **La Sicurezza della Ricarica e Batteria**
- **L'Operazione**
- **Telecomando (Opzionale)**
- **Huepar APP / APK Bluetooth (Opzionale)**
- **Le Specifiche**
- **La Garanzia**

Il Riassunto del Prodotto

1. L'Interruttore della Linea Laser Superiore / Inferiore
2. L'Interruttore di Linea Laser Laterale
3. L'Interruttore della Linea Laser Anteriore
4. Il Pulsante Modalità Impulso
5. L'Indicatore di Alimentazione
6. Il Blocco Pendolo / Transito
7. La Porta di Ricarica Tipo -C
8. La Finestra Laser Superiore
9. La Finestra Laser Anteriore
10. La Finestra Laser Laterale
11. Finestra laser inferiore (P04CG/P03DG)
12. La Batteria
13. La Fibbia del Pulsante di Sblocco della Batteria
14. L'Attacco Filettato 1/4 "-20
15. L'Attacco Filettato 5/8 "-11 (P02CG/P03CG)

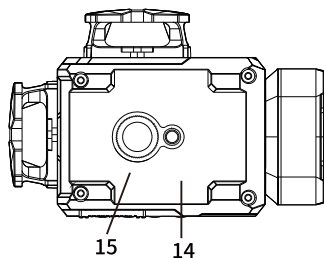
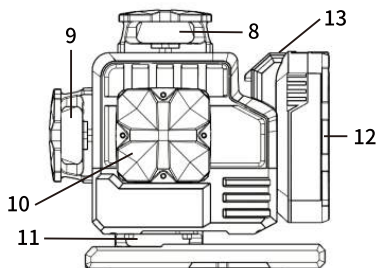
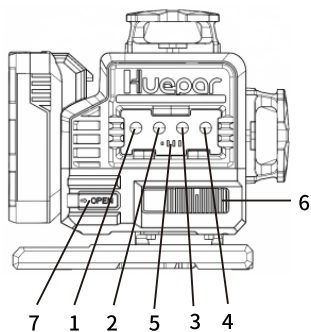

Le Istruzioni di Sicurezza

Leggere attentamente e attenersi alle istruzioni di sicurezza e al manuale utente prima di utilizzare questo prodotto. La mancata lettura e osservanza potrebbe invalidare la garanzia.

L'AVVERTIMENTO!

**IL PRODOTTO LASER DI CLASSE II
LE CONFORME A CFR 1040.10 E 1040.11**

La Massima Potenza in Uscita: <1 mW

La Lunghezza d'Onda: 505nm-660nm

LA RADIAZIONE LASER:

NON FISSARE IL RAGGIO.

NON DIRIGERE L'ESPOSIZIONE DEGLI OCCHI.

EVITARE LA VISTA CON I STRUMENTI OTTICI.



IEC /EN 60825-1

L'ATTENZIONE:

Leggere tutte le istruzioni prima di utilizzare questo strumento laser. Non rimuovere alcuna etichetta dallo strumento.

- Mentre il prodotto è in funzione, fare attenzione a non esporre gli occhi al raggio laser che emette (sorgente di luce verde). L'esposizione a un raggio laser per un periodo prolungato può essere pericolosa per gli occhi.
- Non tentare di visualizzare il raggio laser attraverso strumenti ottici come i telescopi poiché potrebbero verificarsi gravi lesioni agli occhi.
- Non smontare o modificare in alcun modo il laser. La modifica dello strumento può provocare una pericolosa esposizione alle radiazioni laser.
- Non azionare il laser in presenza di bambini e non consentire ai bambini di azionare il laser. Potrebbero verificarsi gravi lesioni agli occhi.
- Un'esposizione al raggio di un laser di Classe 2 è considerata sicura per un massimo di 2 secondi. I riflessi palpebrali forniscono normalmente una protezione adeguata.

- Le seguenti etichette / campioni di stampa sono posizionati sul prodotto per informare della classe laser per la comodità e la sicurezza.

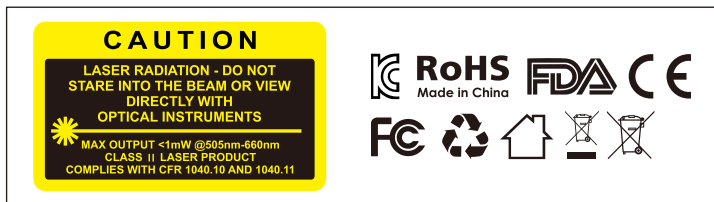

La Guida per L'Utente, La Manutenzione e La Cura

- Quando non in uso, spegnere lo strumento e posizionare il blocco del pendolo in posizione OFF.
- Lo strumento laser è sigillato e calibrato presso l'impianto con la precisione specificata.
- Si consiglia di eseguire un controllo dell'accuratezza prima del primo utilizzo e controlli periodici durante l'uso futuro, soprattutto per le disposizioni precise.
- Non toccare la finestra di vetro per evitare di lasciare impronte sulla finestra di vetro, che potrebbero influire sulle prestazioni del laser.
- Non conservare lo strumento laser alla luce solare diretta né esporlo a temperature elevate. L'alloggiamento e alcune parti interne sono in plastica e possono deformarsi a temperature elevate.
- Le parti esterne in plastica possono essere pulite con un panno umido, NON usare MAI solventi. Utilizzare un panno morbido e asciutto per rimuovere l'umidità dallo strumento prima di riporlo.
- Riporre lo strumento nella sua custodia quando non viene utilizzato. In caso di conservazione per un periodo di tempo prolungato, rimuovere le batterie prima di riporle per evitare i possibili danni.
- Non smaltire questo prodotto con i rifiuti domestici.
- Smaltire sempre le batterie secondo il codice locale.

- Riciclare in linea con le disposizioni locali per la raccolta e lo smaltimento dei rifiuti elettrici ed elettronici ai sensi della direttiva WEEE.

La Sicurezza della Ricarica e Batteria

Leggere attentamente e attenersi alle istruzioni di sicurezza e attenzione della batteria prima di caricarla.

La mancata lettura e osservanza può provocare i lesioni personali, gli incendi e i danni alla proprietà se la batteria viene caricata e / o utilizzata in modo improprio.

L'Installazione della Batteria:

Spingere la batteria nella scanalatura all'estremità dello strumento laser. Durante lo smontaggio, premere la fibbia del pulsante di sblocco della batteria (13) ed estrarre la batteria.

La Ricarica:

Il Metodo 1: La ricarica quando la batteria è installata nello strumento laser

Collegare la porta di ricarica di tipo-C (7) sul livello del laser all'alimentatore, l'indicatore di alimentazione (5) lampeggerà, indicando che la batteria è in carica. Quando la carica è completata, tutti e quattro i pannelli dell'indicatore di alimentazione (5) sono accesi.

Il Metodo 2: La carica la batteria in modo indipendente

C'è una porta di ricarica di tipo-C sulla batteria. Durante la ricarica, l'indicatore di alimentazione sulla batteria si illuminerà di rosso. Quando la carica è completata, l'indicatore di alimentazione diventerà verde.

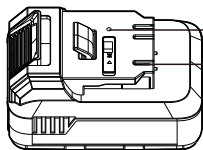

L'Indicatore di Carica della Batteria

La Porta di Ricarica della Batteria

※ **La Nota:**

- Quando si collega l'alimentazione, lo strumento laser può funzionare correttamente senza batteria.
- Quando la batteria è inferiore al 15%, l'indicatore di alimentazione (5) lampeggia ogni secondo, indicando che la batteria è scarica.

L'Attenzione:

- **NON CORTOCIRCUITARE.** I cortocircuiti possono provocare gli incendi e i lesioni!
- Non caricare incustodito.
- Non smontare o modificare la batteria.
- Tenere la batteria lontano dalla portata dei bambini e degli animali domestici.
- Interrompere immediatamente l'uso della batteria se la batteria diventa anormale / deformata (emette un odore insolito, si sente calda, cambia il colore o la forma o appare anormale in qualsiasi altro modo). Si prega di contattare il produttore per sostituirlo.
- Non caricare o conservare mai le batterie all'interno dell'auto. Le temperature estreme (basse o alte) potrebbero incendiare la batteria e provocare un incendio.
- Non collocare la batteria in contenitori ad alta pressione, forni a microonde o pentole a induzione.
- Non trasportare o conservare le batterie insieme a forcine per capelli, le collane o gli altri oggetti metallici.

- In caso di esposizione alla pelle (elettroliti della batteria), sciacquare immediatamente con acqua. In caso di esposizione agli occhi, sciacquare con acqua per 15 minuti e richiedere immediatamente assistenza di emergenza.

L'Operazione

Accendere lo strumento laser:

A. Il Metodo 1: Attivare La Modalità Manuale / Inclinazione:

- Far scorrere il pendolo in posizione di blocco per accendere lo strumento laser, la modalità manuale è attivata per impostazione predefinita.
- In modalità manuale, gli utenti possono posizionare lo strumento laser a varie angolazioni.

※ Nota:

- Notare che i raggi laser proiettati in modalità manuale non possono essere utilizzati come riferimento orizzontale o verticale in natura.

B. Il Metodo 2: Attivare La Modalità di Autolivellamento:

- Far scorrere il pendolo in posizione ON per accendere lo strumento laser, la modalità di autolivellamento è attivata per impostazione predefinita.
- Quando lo strumento laser si trova all'interno del campo di autolivellamento ($\leq 3^\circ$), lo strumento laser è autolivellante. I raggi laser lampeggiano velocemente e lo strumento laser emette un segnale acustico anche quando lo strumento è fuori dal raggio di autolivellamento ($\geq 3^\circ$).

Spegnere lo strumento laser:

Far scorrere il pendolo in posizione OFF per spegnere lo strumento laser.

Il Spegnimento Automatico:

• In modalità manuale, quando tutte le linee laser sono disattivate, lo strumento laser **si spegne automaticamente** dopo circa 5 minuti di inattività.

※ Nota:

• Se tutte le linee laser sono disattivate mentre lo strumento laser è ancora acceso, lo strumento laser emetterà un segnale acustico e il raggio laser lampeggerà velocemente ogni 30 secondi per ricordare allo strumento laser che non è spento.

Il Cambio di Linea:

Dopo l'accensione, tutti i raggi laser saranno accesi per impostazione predefinita.

• Premere brevemente l'interruttore della linea laser superiore / inferiore (1) per commutare le linee laser orizzontali superiore (8) e inferiore (11).

• Premere brevemente l'interruttore della linea laser laterale (2) per cambiare la linea verticale della finestra laser laterale (10). Questa funzione non è valida per il modello P02.

• Premere brevemente l'interruttore della linea laser anteriore (3) per cambiare la linea verticale della finestra laser anteriore (9).

La Modalità a Impulsi (da Utilizzare con Il Ricevitore Laser):

• Con la modalità a impulsi attiva, lo strumento laser può funzionare con il ricevitore laser per lavorare in un ambiente più luminoso o a una distanza di lavoro maggiore.

• Quando si lavora con il ricevitore laser, attivare in anticipo la modalità a impulsi.

• **Passare alla modalità a impulsi:** accendere lo strumento laser, premi brevemente il pulsante della modalità a impulsi (4) per passare alla modalità a impulsi. I raggi laser sono più deboli in modalità a impulsi.

• **Ritornare alla modalità normale:** premere di nuovo brevemente il pulsante della modalità a impulsi (4) per tornare alla modalità normale. I raggi laser verranno recuperati.

※ **Nota:**

• Quando si passa dalla modalità Impulso alla modalità Normale, i raggi laser lampeggeranno velocemente come promemoria.

• Il pulsante della modalità a impulsi (4) si illuminerà di blu quando si passa alla modalità a impulsi e si spegnerà quando si ritorna alla modalità normale.

Il Controllo della Precisione dei Raggi Laser Orizzontali

Si consiglia di far scorrere il pendolo nella posizione di sblocco per abilitare la modalità di autolivellamento prima del controllo di precisione. Assicurati che non ci siano i vibrazioni. Il controllo dell'accuratezza richiede una parete di 10 metri, che deve essere liscia e piana per facilitare la marcatura.

1. Posizionare lo strumento laser su un'estremità del muro a circa 50 cm dal muro e accendere lo strumento laser. Contrassegnare l'intersezione del raggio laser orizzontale e del raggio laser verticale come il **segno 1** sulla parete.

2. Rimanere lo strumento laser in posizione. Contrassegnare la posizione del raggio orizzontale sulla parete lungo l'altra estremità del raggio laser orizzontale a 10 metri di distanza come il **segno 2**.

3. Spostare la macchina parallelamente al **segno 2** lungo il muro e tenerla a circa 50 cm dal muro. Allineare con precisione l'intersezione del raggio laser orizzontale e del raggio laser verticale con il **segno 2** (si consiglia la piattaforma regolabile).

4. Contrassegnare il raggio laser orizzontale nella posizione del segno 1 di nuovo lungo la linea laser orizzontale come il **segno 3**.

- Misurare lo scostamento del **segno 1** e del **segno 3** sul muro. Il valore di offset dovrebbe essere inferiore a 6 mm.
- Se il valore di offset è superiore a 6 mm, lo strumento laser deve essere restituito al centro di assistenza per la riparazione.

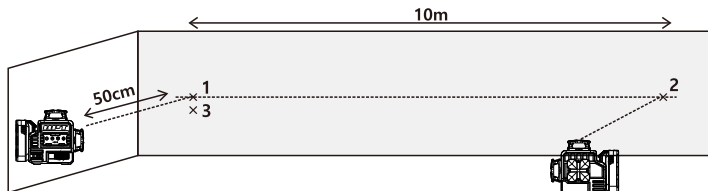

Il Controllo della Precisione dei Raggi Laser Verticali

- Posizionare lo strumento laser sul pavimento e accendere i raggi verticali della finestra laser anteriore e della finestra laser laterale.
- Contrassegnare il punto croce sotto lo strumento laser come il **segno 1** e lasciare lo strumento laser nella stessa posizione. Segnare un **segno 2** sul pavimento a 5 m dal segno 1, contrassegnare il punto di croce sul soffitto come il **segno 3**.
- Ruotare il livello orizzontalmente di 180°, quindi spostare lo strumento laser vicino al segno 2, in modo che la linea laser verticale sia allineata attraverso il **segno 2** e il **segno 1**.
- Contrassegnare la linea laser nella posizione del **segno 3** sul soffitto come il segno 4.
- Misurare lo scostamento del **segno 3** e del **segno 4** sul soffitto. Se il valore misurato è superiore al valore nella tabella sottostante, lo strumento laser deve essere restituito al centro di assistenza per la riparazione.

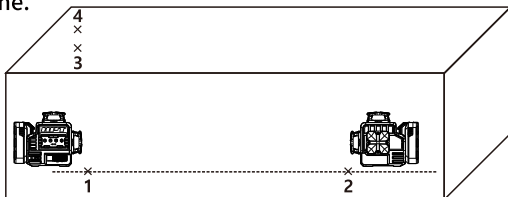

Ceiling Height	Standard
3m	≤2mm
5m	≤3mm
10m	≤6mm

Il Controllo Ortogonale

1. Installare lo strumento laser sulla staffa in dotazione, quindi posizionarlo su una superficie piana e accendere il raggio laser verticale laterale.

2. Segnare un **segno 1** sotto lo strumento laser sul pavimento, quindi segnare un **segno 2** sul pavimento a 5 m **dal segno 1** e infine segnare un **segno 3** sul pavimento a 5 m **dal segno 2**.

3. Accendere i raggi laser verticali della finestra laser anteriore e della finestra laser laterale e spostare lo strumento laser per **contrassegnare 2**. Allineare il punto trasversale nella parte inferiore dello strumento laser per **contrassegnare 2** accuratamente e allineare il raggio laser laterale finestra laser con il **segno 3**.

4. Segnare un **segno 4** 5 metri di distanza, lungo la linea verticale della finestra anteriore dello strumento laser.

5. Ruotare la livella orizzontalmente di 90 °. Allineare con precisione il punto a croce nella parte inferiore dello strumento laser per **contrassegnare 2** e allineare il raggio laser della finestra laser laterale con il **segno 4**.

6. Contrassegnare il raggio laser verticale della finestra anteriore come il **segno 5** nella posizione **del segno 1**.

7. Misurare l'offset **del segno 1** e **del segno 5**. Il valore dell'offset deve essere inferiore a 4,5 mm. Se il valore di offset è superiore a 4,5 mm, lo strumento laser deve essere restituito al centro di assistenza per la riparazione.

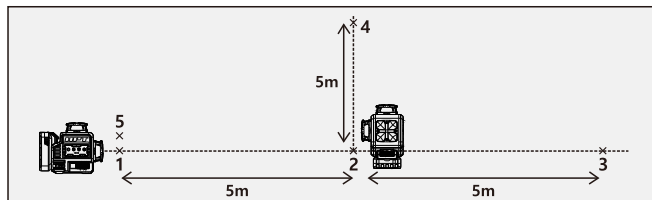

I modelli diversi hanno Bluetooth e scelte di funzione differenti. Si prega di confermare il modello acquistato secondo l'etichetta sullo strumento laser. In caso di domande, si prega di contattare il rivenditore.

	P02CG	P03CG	P03DG	P04CG
Telecomando Bluetooth	×	✓	✓	✓
Funzione Bluetooth APP/APK	✓	✓	✓	✓

※ **Nota:** Lo strumento laser può connettere due dispositivi Bluetooth contemporaneamente. Può collegare contemporaneamente due telecomandi o due telefoni cellulari oppure un telecomando e un telefono cellulare.



Telecomando (Opzionale)

Panoramica

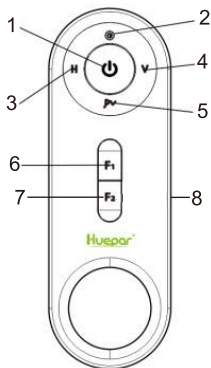
1. Pulsante di Accendere / Spegner
2. Pulsante di Regolazione della Luminosità (per Versione Aggiornata, non per questa versione)
3. Cambiare Linee Orizzontali
4. Cambiare Linee Verticali
5. Pulsante della Modalità di Impulso
6. Pulsante di Funzione per Versione Aggiornata Futura (non per questa versione)
7. Pulsante di Funzione per Versione Aggiornata Futura (non per questa versione)
8. Porta di Ricarica di Tipo C.



Accendere / Spegner & Collegare:

- Tenere premuto il pulsante  per ≥ 2 secondi per accendere il telecomando.
- Accendere il telecomando quando lo strumento laser è acceso, il telecomando si collegherà automaticamente allo strumento laser.
- Tenere premuto di nuovo il pulsante  per ≥ 2 secondi per spegnere il telecomando.

※ **Note:**

- Se il collegamento non riesce, spegnere il telecomando e lo strumento laser, poi riavviarli per ripristinare il collegamento.
- Lo strumento laser è in grado di collegare contemporaneamente due telecomandi Bluetooth.
- Si prega di comprendere che a causa del design del blocco del pendolo, lo strumento laser non può essere acceso o spento dal telecomando. La modalità di auto-livellamento e la modalità manuale non possono essere cambiate tramite il telecomando.

Operazione di Funzione:

A. Cambiare Linee:

- Premere brevemente il pulsante **H** per cambiare le linee orizzontali.
- Premere brevemente il pulsante **V** per cambiare le linee verticali.

B. Modalità di Impulso:

- Premere brevemente il pulsante **pv** per passare alla Modalità di Impulso e tornare alla Modalità Manuale.

C. Spegner le linee laser:

1. Se lo strumento laser sta nella Modalità di Auto-livellamento:

Premere brevemente il pulsante **⏻** per disattivare temporaneamente tutte le linee laser, lo strumento laser non è spento. Premere brevemente qualsiasi pulsante sul telecomando per riattivare lo strumento laser a funzionare.

2. Se lo strumento laser sta nella Modalità Manuale:

Premere brevemente il pulsante **⏻** per disattivare tutte le linee laser, lo strumento laser **Si Spegnerà Automaticamente** dopo circa 5 minuti di inattività. Entro 5 minuti, l'utente può premere brevemente qualsiasi pulsante sul telecomando per riattivare lo strumento laser a funzionare.

※ **Nota:** La livella laser può essere spento solo quando il pendolo è nella Posizione di Blocco.

Indicatore sul Telecomando:

A. Collegare:

- Durante il collegamento fra il telecomando Bluetooth e lo strumento laser, l'indicatore lampeggerà in verde unavolta al secondo.
- Una volta collegati, l'indicatore si accenderà continuamente in verde.
- Se il collegamento non riesce dopo più di 1 minuto, il telecomando e l'indicatore si spegneranno automaticamente.

B. Operazione:

- Dopo che il telecomando è collegato correttamente, quando si preme un pulsante qualsiasi, l'indicatore lampeggerà una volta in verde ogni volta che lo si preme.
- Se il telecomando non è utilizzato entro 5 minuti, l'indicatore lampeggerà in verde ogni 5 seconde il telecomando entra nella modalità a basso consumo energetico. Premere qualsiasi pulsante per riprendere l'operazione normale.

C. Batteria e Ricarica:

- Quando la potenza è bassa, l'indicatore lampeggerà in rosso due volte al secondo. Il telecomando può ancora funzionare fino a quando la batteria è esaurita e si spegne automaticamente, e l'indicatore si spegnerà.
- Durante la ricarica, l'indicatore lampeggerà in rosso.
- Quando la ricarica è completa, l'indicatore si accenderà continuamente in verde.

Huepar APP / APK Bluetooth (Opzionale)

Connettere gli strumenti laser a APP/APK Bluetooth:

Passo 1: Scaricare l'APP/APK di Huepar

Metodo 1: Scansionare il codice QR

Metodo 2: Cercare "Huepar" su App Store di iPhone o Google Play

Metodo 3: Cliccare sul link:

<http://xwayserver.pairlink.com.cn/79813391439>



Passo 2: Attivare il Bluetooth sul telefono



Passo 3: Accendere lo strumento laser

Passo 4: Aprire il software APP/APK di Huepar



Passo 5: Completare la corrispondenza di Bluetooth e la connessione allo strumento laser

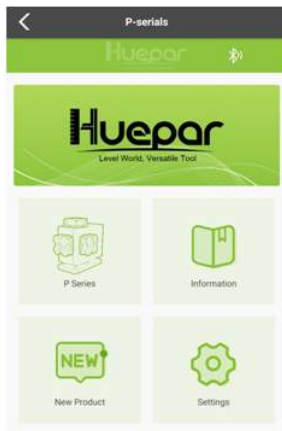

- Se il collegamento non riesce, si prega di uscire dal software APP / APK e riavviare il software APP / APK per ripristinare il collegamento.
- Lo strumento laser può collegare due telefoni contemporaneamente, sia su Android che su iOS.

Passo 6: Fare clic su "P Series" (Serie P) per entrare nell'interfaccia operativa





Introduzione alla Funzione:

1. Stato del Blocco del Pendolo Intelligente: L'icona di Sblocco o Blocco indica lo stato del pendolo.
 2. Stato del Collegamento Bluetooth
 3. Promemoria dello Stato dello Strumento Laser: Nella Modalità di Auto-livellamento, l'icona (3) sarà visualizzata come promemoria se lo strumento si trova oltre il limite di auto-livellamento.
 4. Fare clic sull'icona  una volta per accendere / spegnere tutte le linee laser con un clic:
- **Nella Modalità di Auto-livellamento**, quando si fa clic sull'icona , tutte le linee laser saranno disattivate temporaneamente mentre lo strumento laser rimane acceso. Quando si sposta lo strumento laser, i raggi laser lampeggeranno velocemente per ricordare che lo strumento laser non è stato spento.

• **Nella Modalità Manuale**, quando tutte le linee laser sono disattivate facendo clic sull'icona  , lo strumento laser **Si Spegnerà Automaticamente** dopo circa 5 minuti di inattività. Fare clic di nuovo sull'icona  entro 5 minuti si riattiverà lo strumento laser.

• Per spegnere o conservare lo strumento laser, si prega di assicurarsi di far scorrere il pendolo nella Posizione di Blocco.

5. Stato di Batteria: Quando è installata la batteria agli ioni di litio, l'icona  sarà visualizzata. Quando non è installata nessuna batteria, l'icona  sarà visualizzata.

6. La composizione delle linee laser

7. Livella a Bolla

8. Composizioni differenti delle linee laser diverse

9. Attivare / Disattivare la Modalità di Impulso

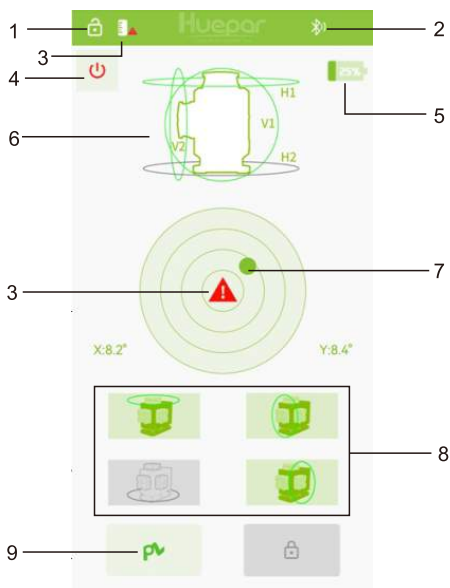

Nota:

- Non utilizzare lo strumento laser con Bluetooth in vicinanza di stazioni di servizio, impianti chimici, aree in cui c'è pericolo di esplosione o aree soggette a esplosione.
- Si prega di leggere attentamente e rispettare le Istruzioni di Sicurezza e il Manuale Utente dello strumento laser.
- Non utilizzare la livella laser con Bluetooth in aereo. Non utilizzare la livella laser con Bluetooth in vicinanza di dispositivi medici (ad es. stimolatore cardiaco, apparecchio acustico). Ciò potrebbe causare interferenza.
- Il marchio e i loghi di Bluetooth sono i marchi di fabbrica registrati di Bluetooth SIG, Inc. e qualsiasi utilizzo di tali marchi da parte di Huepar è sotto licenza.

Le Specifiche

Il Modello	I Raggi Verdi	I Raggi Rossi
La Classe di Laser	La Classe 2 (IEC / EN60825-1 / 2014), <1 mW	
La Lunghezza d'Onda del Laser	510-530nm	635-660nm
La Precisione di Livellamento	$\pm 3\text{mm}/10\text{m}$ ($\pm 1/9$ pollici a 33 piedi)	
La Gamma di Livellamento / Compensazione	$3^\circ \pm 1^\circ$	
Il Tempo di Autolivellamento	≤ 3 secondi	
La Distanza di Lavoro di Riferimento(60-100 LUX)	$\geq 20\text{m}/66$ piedi	
La Distanza di Lavoro di Riferimento (con rivelatore laser)	$\geq 40\text{m}/130$ piedi	
Il Fonte di Potere	La Batteria agli Ioni di Litio 11,1 V (12,6 V max) 2600 mAh	
Il Tempo Operativo di Riferimento(con la batteria agli ioni di litio da 10,8 V/2600 mAh)	Circa 9 ore	
Il Tempo di Carica	Circa 3,5 ore	
Le Dimensioni della Montatura	1/4"-20 & 5/8"-11	
La Classificazione IP	IP54	
Attaccare una Distanza dal Muro	13mm	
La Temperatura di Lavoro	$-10^\circ\text{C} \sim +50^\circ\text{C}$	
L'Intervallo di Temperatura di Conservazione	$-20^\circ\text{C} \sim +70^\circ\text{C}$	

※ **Nota:**

- L'aspetto e le specifiche possono differire a causa del miglioramento del prodotto.
- La distanza di lavoro varia a seconda dell'ambiente operativo.
- Mantenere attiva la modalità a impulsi quando si utilizza con il ricevitore per un raggio di lavoro più lungo.

La Garanzia

Lo strumento laser ha superato un'ispezione rigorosa e completa del prodotto. Siamo fiduciosi nella qualità dei nostri prodotti e forniamo un'eccellente garanzia per gli utenti professionali dei prodotti.

Offriamo una garanzia limitata di un anno dalla data di acquisto a condizione che:

- Viene prodotta la prova di acquisto
- L'assistenza / riparazione non è stata tentata da persone non autorizzate

• Il prodotto non è stato utilizzato in modo improprio

Se il prodotto difettoso viene inviato al nostro distributore autorizzato con la prova di acquisto, ripareremo o sostituiremo il prodotto difettoso gratuitamente a nostra discrezione.

Questa garanzia non copre:

- I guasti causati da danni accidentali
- Il prodotto ha subito un'usura irragionevole
- Il mancato utilizzo secondo le istruzioni del produttore
- I difetti causati da manutenzione o ristrutturazione senza la nostra autorizzazione
- La calibrazione e la manutenzione non sono incluse nella garanzia

※ **La Nota:**

- Non siamo responsabili per qualsiasi perdita diretta o indiretta causata dal guasto di questo prodotto oltre l'ambito stabilito dalla legge.
- La riparazione o la sostituzione in base alla presente garanzia non influisce sulla data di scadenza della garanzia.
- Questa garanzia è limitata ai clienti che hanno acquistato questo strumento e non è consentito trasferire questa garanzia ad altre terze parti.
- Questa garanzia non può essere modificata senza la nostra autorizzazione.

Eeguire la scansione del codice QR per registrare questo prodotto e usufruire della garanzia di 2 anni.

In caso di domande o dubbi sul prodotto, non esitate a contattarci: support@huepar.com



Gracias por comprar el nivel láser de línea cruzada autonivelante Huepar 360°.

Antes de usar el producto, lea detenidamente este manual para garantizar un uso adecuado.

Contenido

- Descripción de Producto
- Instrucciones de Seguridad
- Cargar y Seguridad de la Batería
- Operación
- Mando a Distancia (Opcional)
- Huepar Bluetooth APP/APK (Opcional)
- Especificaciones
- Garantía

Descripción de Producto

1. Interruptor de línea láser superior / inferior
2. Interruptor de láser línea lateral
3. Interruptor de láser línea frontal
4. El botón de modo de pulso
5. Indicador de encendido
6. Péndulo / Bloqueo de tránsito
7. Puerto de carga de Type-C
8. Ventana láser superior
9. Ventana láser frontal
10. Ventana láser lateral
11. Ventana láser inferior(P04CG/P03DG)
12. Batería
13. El botón de desbloqueo de la batería
14. Montaje roscado de 1/4 "-20
15. Montaje roscado de 5/8 "-11 (P02CG/P03CG)

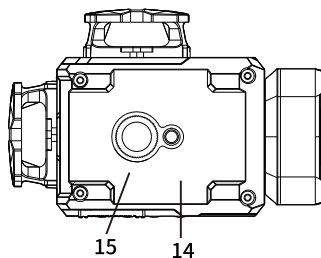
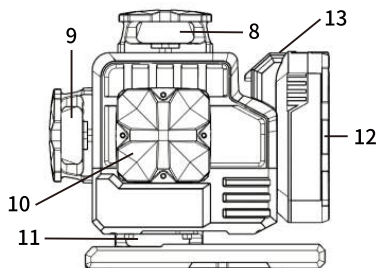
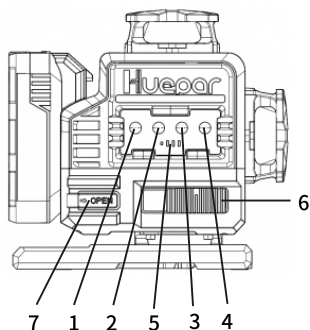

Instrucciones de Seguridad

Lea detenidamente y cumpla con las instrucciones de seguridad y el manual del usuario antes de utilizar el producto. Operaciones sin leer puede perder la garantía.

ADVERTENCIA!

CLASE II PRODUCTO LÁSER

CUMPLE CON CFR 1040.10 Y 1040.11

Max. Potencia de salida: <1mW

Longitud de onda: 505nm-660nm

RADIACIÓN LÁSER:

NO MIRE EN EL RAYO.

NO DIRIGIR LA EXPOSICIÓN A LOS OJOS.

EVITE LA VISIÓN CON INSTRUMENTOS ÓPTICOS.



IEC /EN 60825-1

ATENCIÓN:

Lea todas las instrucciones antes de utilizar la herramienta láser. No quite ninguna etiqueta de la herramienta.

- Cuando el producto esté en funcionamiento, tenga cuidado de no exponer sus ojos al rayo láser emisor (fuente de luz verde / roja). La exposición a un rayo láser durante un tiempo prolongado puede ser peligrosa para sus ojos.
- No intente ver el rayo láser por herramientas ópticas como telescopios, porque pueden ocasionarse graves lesiones oculares.
- No desarme ni modifique el láser de ninguna manera. La modificación de la herramienta puede ocasionar una exposición peligrosa a la radiación láser.
- No utilizar el láser alrededor de los niños ni permita que los niños utilizarlo. Se pueden resultar lesiones oculares graves.
- Una exposición al haz de un láser de Clase 2 se considera segura durante un máximo de 2 segundos. Los reflejos de los párpados normalmente proporcionan una protección adecuada.
- Las siguientes muestras de etiquetas / impresión se colocan en el producto para informar de la clase de láser para su conveniencia y seguridad.

CAUTION

LASER RADIATION - DO NOT
STARE INTO THE BEAM OR VIEW
DIRECTLY WITH
OPTICAL INSTRUMENTS



MAX OUTPUT <1mW @505nm-660nm
CLASS II LASER PRODUCT
COMPLIES WITH CFR 1040.10 AND 1040.11



La Guía per L'Utente, La Manutenzione e La Cura

- Cuando no esté en uso, APAGUE la herramienta y coloque el bloqueo del péndulo en su posición de bloqueo.
- La herramienta láser está sellada y calibrada en la planta con la precisión especificada.
- Se recomienda realizar una verificación de precisión antes de su primer uso y verificaciones periódicas durante el uso futuro, especialmente para diseños precisos.
- No guarde la herramienta láser a la luz solar directa ni la exponga a altas temperaturas.
- La carcasa y algunas partes internas están hechas de plástico y pueden deformarse a altas temperaturas.
- Las partes exteriores de plástico se pueden limpiar con un paño húmedo. Aunque estas piezas son resistentes a los solventes, NUNCA use solventes. Use un paño suave y seco para eliminar la humedad de la herramienta antes de guardarla.
- Guarde la herramienta en su estuche cuando no esté en uso. Si almacena por tiempo prolongado, retire las baterías antes de almacenarlas para evitar posibles daños.
- No se deshaga de este producto con la basura doméstica.
- Siempre deseche las baterías según la ley local.
- Recicle de acuerdo con las disposiciones locales para la recogida y eliminación de residuos eléctricos y electrónicos en virtud de la Directiva RAEE.

Cargar y Seguridad de la Batería

Lea detenidamente y cumpla con las instrucciones y precauciones de seguridad de la batería de litio antes de cargar.

La falta de lectura puede ocasionar lesiones personales, incendios y daños a la propiedad si la batería se carga y / o se utiliza de forma incorrecta.

Instalar la batería:

Empuje la batería en la ranura al final de la herramienta láser. Al desmontar, presione el botón de desbloqueo de la batería (13) y desmonta la batería.

Cargar:

Método 1: La batería está instalada en la herramienta láser para cargar.

Conecte el puerto de carga Type-C (7) en el nivel láser a la fuente de alimentación, el indicador de alimentación (5) parpadeará, lo que indica que la batería se está cargando. Cuando se completa la carga, los cuatro paneles del indicador de encendido (5) están encendidos.

Método 2: Cargar la batería independiente

La batería hay un puerto de carga Type-C . Durante la carga, el indicador de energía de la batería se iluminará en rojo. Cuando se complete la carga, el indicador de encendido se iluminará en verde.

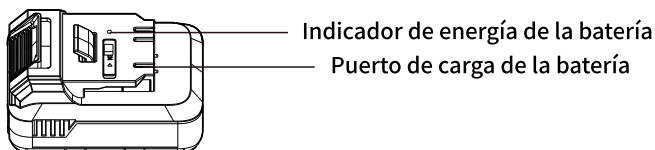

※ Nota:

• Al conectar la fuente de alimentación, la herramienta láser puede funcionar sin batería.

- Cuando la carga de la batería es inferior al 15%, el indicador de encendido (5) parpadeará cada segundo, lo que indica que la batería está baja.

Atención:

- NO HAGA CORTOCIRCUITO. ¡Los cortocircuitos pueden provocar incendios y lesiones!
- No cargue sin supervisión.
- No desarme ni modifique la batería.
- Mantenga la batería lejos de niños y mascotas.
- Deje de utilizar la batería inmediatamente si la batería está anormal / deformada (emite un olor inusual, se siente caliente, cambia de color o forma, o parece anormal de cualquier otra manera). Por favor, póngase en contacto con el fabricante para reemplazarlo.
- Nunca cargue ni almacene las baterías dentro de su automóvil. Las temperaturas extremas (bajas o altas) pueden encender la batería y provocar un incendio.
- No coloque la batería en recipientes de alta presión, hornos de microondas o en utensilios de cocina de inducción.
- No transporte ni almacene las baterías junto con horquillas, collares u otros objetos metálicos.
- En la exposición (electrolitos de la batería) a la piel, enjuague con agua inmediatamente. Si se produce exposición ocular, enjuague con agua durante 15 minutos y busque atención de emergencia inmediatamente.

NCIENDA la herramienta láser:

A. Método 1: Active el modo de Manual / Inclinación:

- Deslice el péndulo a la posición de bloqueo para encender la herramienta láser, el modo manual está activado de forma predeterminada.
- En el modo manual, los usuarios pueden colocar la herramienta láser en varios ángulos.

※ Nota:

- Tenga que cuenta que los rayos láser en modo manual no se pueden utilizar como referencia de horizontal o vertical.

B. Método 2: Active el modo de autonivelación:

- Deslice el péndulo a la posición ON para encender la herramienta láser, el modo de autonivelación está activado por defecto.
- La herramienta láser se autonivela encuentra cuando la herramienta dentro del rango de autonivelación ($\leq 3^\circ$). Los rayos láser parpadean rápidamente y emitirá un pitido cuando la herramienta está fuera del rango de autonivelación ($\geq 3^\circ$).

APAGUE la herramienta láser:

Deslice el péndulo a la posición OFF para APAGAR la herramienta láser.

Apagado automático:

- En el modo manual, cuando todas las líneas láser están apagado, la herramienta láser se apagá automáticamente después de 5 minutos de inactividad.

※ Nota:

• Si todas las líneas láser se apagan mientras la herramienta láser todavía está encendida, la herramienta láser emitirá un pitido y los rayos láser parpadeará rápidamente cada 30 segundos para recordarle a la herramienta láser que no está apagada.

Cambio de líneas:

Después del encendido, todos los rayos láser estarán encendidos de forma predeterminada.

- Presione brevemente el interruptor de línea láser superior / inferior (1) para cambiar las líneas láser horizontales superior (8) e inferior (11).
- Presione brevemente el interruptor de línea láser lateral (2) para cambiar la línea vertical de la ventana láser lateral (10). Esta función no es válida para el modelo P02.
- Presione brevemente el interruptor de línea láser frontal (3) para cambiar la línea vertical de la ventana láser frontal (9).

Modo de pulso (usar con receptor láser):

- Después de activar el modo de pulso, la herramienta láser puede funcionar con el receptor láser para trabajar en un entorno más brillante o en una mayor distancia de trabajo.
- Cuando trabaje con el receptor láser, necesita activar el modo de pulso.
- **Cambiar al modo de pulso:** Encienda la herramienta láser, presione brevemente el botón de modo de pulso (4) para cambiar al modo de pulso. Los rayos láser son más tenues en el modo de pulso.
- **Regresar al modo normal:** presione brevemente el botón de modo de pulso (4) nuevamente para regresar al modo normal. Se recuperarán los rayos láser.

※ **Nota:**

- Al cambiar entre el modo de pulso y el modo normal, el rayo láser parpadeará rápidamente como recordatorio.
- El botón de modo de pulso (4) se iluminará en azul cuando cambie al modo de pulso y se apagará cuando regrese al modo normal.

Comprobar la precisión de los rayos láser horizontales

Se recomienda deslizar el péndulo a la posición desbloqueada para habilitar el modo de autonivelación antes de verificar la precisión. Asegúrese de que no haya vibraciones. La verificación de precisión requiere una pared de 10 metros, que debe ser lisa y plana para facilitar el marcado.

1. Coloque la herramienta láser en un extremo de la pared a unos 50 cm de la pared y encienda la herramienta láser. Marque la intersección del rayo láser horizontal y vertical como la **marca 1** en la pared.
2. Mantenga la herramienta láser en el mismo lugar. Marque rayo láser horizontal a 10 metros de distancia como marca 2 en la pared a lo largo del otro extremo.
3. Mueva la máquina paralela a la **marca 2** y mantenga la máquina a unos 50 cm de la pared. Haga que la intersección del rayo láser horizontal y vertical se alinee con precisión con la **marca 2** (se recomienda una plataforma ajustable).
4. Vuelva a marcar el rayo láser horizontal en la posición de la marca 1 a lo largo de la línea láser horizontal como la **marca 3**.
5. Mida el desplazamiento de la **marca 1** y la **marca 3** en la pared. El valor de compensación debe ser inferior a 6 mm.
6. Si el valor de compensación es superior a 6 mm, la herramienta láser debe devolverse al centro de servicio para reparar.

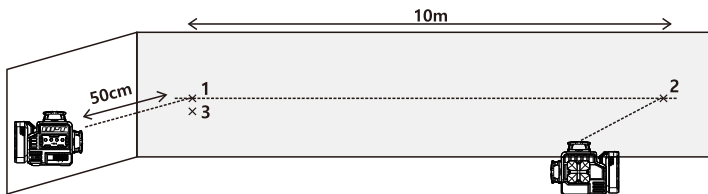

Comprobar la precisión de los rayos láser verticales

1. Coloque la herramienta láser en el suelo y encienda los rayos verticales de la ventana láser frontal y la ventana láser lateral.
2. Marque el punto de cruce debajo de la herramienta láser como **marca 1** y mantenga la herramienta láser en la misma posición. Marque una **marca 2** en el suelo a 5 m de distancia de la **marca 1**, marque el punto de cruce en el techo como **marca 3**.
3. Gire el nivel horizontalmente 180° y luego mueva la herramienta láser a la **marca 2**, la línea láser vertical quede alineada a través de la **marca 2** y la **marca 1**.
4. Marque la **marca 4** en la posición de la **marca 3** en el techo.
5. Mida el desplazamiento de la **marca 3** y la **marca 4** en el techo. Si el valor medido es mayor que el valor en la tabla a continuación, la herramienta láser debe devolverse al centro de servicio para reparar.

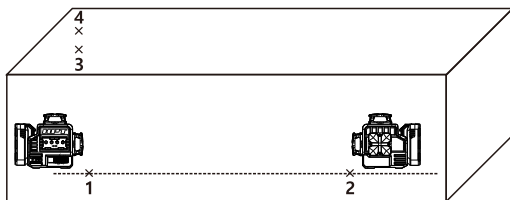

Altura del techo	Estándar
3m	≤2mm
5m	≤3mm
10m	≤6mm

Verificación ortogonal

1. Instalar la herramienta láser en el soporte equipado y luego colóquela en un suelo plano y encienda el rayo láser vertical lateral.
2. Marque una **marca 1** debajo de la herramienta láser en el piso, luego marque una **marca 2** en el piso a 5 m de distancia de la **marca 1**, finalmente marque una **marca 3** en el piso a 5 m de distancia de la **marca 2**.
3. Encienda los rayos láser verticales de la ventana láser frontal y la ventana láser lateral, mueva la herramienta láser a **marca 2**. Alinee el punto de cruz en la parte inferior de la herramienta láser para **marcar 2** con precisión y alinee el rayo láser del lado ventana láser con la **marca 3**.
4. Marque una **marca 4** en el piso a 5 m de distancia, a lo largo de la línea vertical de la ventana frontal de la herramienta láser.
5. Gire el nivel 90 ° horizontalmente. Alinee el punto de cruz en la parte inferior de la herramienta láser para **marcar 2** con precisión y alinee el rayo láser de la ventana láser lateral con la **marca 4**.
6. Marque la **marca 5** en el rayo láser vertical de la ventana delantera en la posición de la **marca 1**.
7. Mida la compensación de la **marca 1** y la **marca 5**. El valor de compensación debe ser inferior a 4.5 mm. Si el valor de compensación es superior a 4.5 mm, la herramienta láser debe devolverse al centro de servicio para reparar.

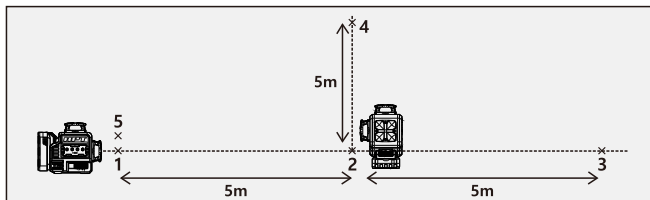

Los diferentes modelos tienen diferentes opciones de Bluetooth y funciones. Confirme el modelo que compró de acuerdo con la etiqueta de la herramienta láser. Si tiene alguna pregunta, comuníquese con el distribuidor.

	P02CG	P03CG	P03DG	P04CG
Control remoto bluetooth	×	✓	✓	✓
Función Bluetooth APP / APK	✓	✓	✓	✓

※ **Nota:** La herramienta láser puede conectar dos dispositivos Bluetooth simultáneamente. Puede conectar dos mandos a distancia, dos teléfonos móviles o un mando a distancia y un teléfono móvil al mismo tiempo.



Mando a Distancia (Opcional)

Descripción del Producto

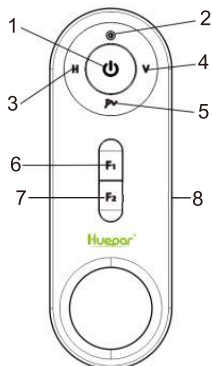
1. Botón de Encendido / Apagado
2. Botón de Ajuste de Brillo (para la versión mejorada, no para esta versión)
3. Cambiar Línea (s) Horizontal (s)
4. Cambiar Líneas Verticales
5. Botón de Modo de Pulso
6. Botón de Función para la Versión Mejorada Futura (no para esta versión)
7. Botón de Función para la Versión Mejorada Futura (no para esta versión)
8. Puerto de Carga Tipo C



Encender / Apagar & Conectar:

- Mantenga  presionado durante ≥ 2 segundos para encender el control remoto.
- Encienda el control remoto cuando la herramienta láser esté encendida, el control remoto coincidirá y se conectará con la herramienta láser automáticamente.
- Mantenga  presionado durante ≥ 2 segundos para apagar el control remoto.

※ Nota:

- Si la conexión falla, apague el control remoto y la herramienta láser, luego reinícielos para restaurar la conexión.
- La herramienta láser puede conectar dos controles remotos Bluetooth al mismo tiempo.
- Por favor, comprenda que debido al diseño de bloqueo del péndulo, la herramienta láser no se puede encender ni apagar con el control remoto. El modo de autonivelación y manual no se puede cambiar mediante control remoto.

Operación de Función:

A. Cambio de Líneas:

- Presione **H** brevemente para cambiar las líneas horizontales.
- Presione **V** brevemente para cambiar las líneas verticales.

B. Modo de Pulso:

- Presione **Pv** brevemente para cambiar al modo de pulso y volver al modo normal.

C. Apague las Líneas Láser:

1. Si la herramienta láser está en modo de autonivelación:

Presione **⏻** brevemente para apagar temporalmente todas las líneas láser, la herramienta láser no se apaga. Presione brevemente cualquier botón del control remoto para activar la herramienta láser para que funcione nuevamente.

2. Si la herramienta láser está en Modo Manual:

Presione **⏻** brevemente para apagar todas las líneas láser, la herramienta láser se **Apagará Automáticamente** después de aproximadamente 5 minutos de inactividad. En 5 minutos, los usuarios pueden presionar brevemente cualquier botón del control remoto para reactivar la herramienta láser para que funcione nuevamente.

※ **Nota:** El nivel láser solo se puede apagar cuando el péndulo está en su Posición Bloqueada.

El indicador en el Control Remoto:

A. Conectar y Combinar:

- Durante la conexión y combinación del control remoto Bluetooth con la herramienta láser, el indicador parpadeará en verde una vez por segundo.
- Una vez conectado, el indicador se iluminará en verde continuamente.
- Si la conexión falla después de más de 1 minuto, el control remoto se apagará automáticamente y el indicador se apagará.

B. Operación:

- Después de que el control remoto se haya conectado correctamente, al presionar cualquier botón, el indicador parpadeará una vez en verde cada vez que lo presione.
- Cuando el control remoto no se opera en 5 minutos, el indicador parpadeará en verde cada 5 segundos y el control remoto ingresará al modo de bajo consumo de energía. Presione cualquier botón para reanudar el funcionamiento normal.

C. Batería y Carga:

- Cuando la energía es baja, el indicador parpadeará en rojo dos veces por segundo. El control remoto aún puede funcionar hasta que se agote la energía y se apague automáticamente, y el indicador se encenderá.
- Durante la carga, el indicador parpadeará en rojo.
- Cuando se complete la carga, el indicador se iluminará en verde de forma continua.

Huepar Bluetooth APP/APK (Opcional)

Conecte la herramienta láser a la Bluetooth APP / APK:

Paso 1: Descarga la APP / APK de Huepar

Método 1: Escanee el código QR

Método 2: Buscar "Huepar" en la tienda de APP de iPhone o Google Play

Método 3: Haga clic en el enlace:

<http://xwayserver.pairlink.com.cn/79813391439>



Paso 2: Activa Bluetooth en tu teléfono



Paso 3: Encienda la herramienta láser

Paso 4: Abra el APP / APK de Huepar

Paso 5: Complete el emparejamiento Bluetooth y conecta la herramienta láser

- Si la conexión falla, salga del software APP / APK y reinicie el software APP / APK para restaurar la conexión.

- La herramienta láser puede conectar dos APPs/APKs o una APP y un APK al mismo tiempo.

Paso 6: Haga clic en "Serie P" para ingresar a la interfaz de operación

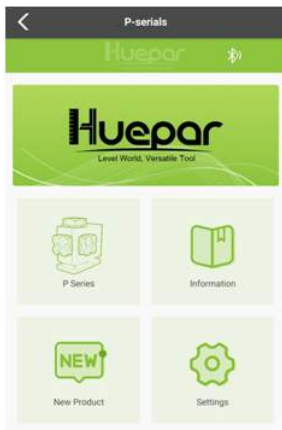



Introducción a Función:



1. Estado de Bloqueo del Péndulo Inteligente: El icono desbloqueado o bloqueado indica el estado del péndulo.



2. Estado de Conexión de Bluetooth

3. Recordatorio del estado de la herramienta láser: en el modo de autonivelación, el icono (3) se mostrará como un recordatorio si la herramienta está más allá del rango de autonivelación.

4. Haga clic en el icono  una vez para ENCENDER / APAGAR todas las líneas láser con un solo clic:

- **En el Modo de Autonivelación**, al hacer clic en el icono , todas las líneas láser se apagarán temporalmente mientras la herramienta láser permanece encendida. Al mover la herramienta láser, el rayo láser parpadeará rápidamente para recordarle que la herramienta láser no se ha apagado.

- **En el Modo Manual**, cuando todas las líneas láser se APAGAN haciendo clic en el icono  la herramienta láser **Se Apagará Automáticamente** después de unos 5 minutos de inactividad. Haga clic en el icono  dentro de los 5 minutos nuevamente para reactivar la herramienta láser.

- Para apagar o almacenar la herramienta láser, asegúrese de deslizar el péndulo a la posición de bloqueo.
5. Estado deBatería: Cuando se haya instalado la batería de iones de litio, se mostrará el icono  . Cuando no hay batería instalada, se mostrará el icono  .
 6. La composición de las líneas láser
 7. Nivel burbuja
 8. Cambie la composición de diferentes líneas láser
 9. Encienda / apague el modo de pulso

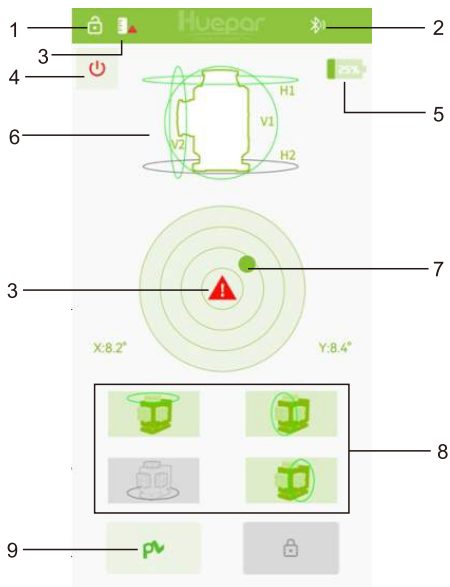

Nota:

- No use la herramienta láser con Bluetooth en las proximidades de estaciones de servicio, plantas químicas, áreas donde exista peligro de explosión y áreas sujetas a explosiones.
- Lea detenidamente y cumpla con las Instrucciones de seguridad y el Manual del usuario de la herramienta láser.
- No utilice el nivel láser con Bluetooth en aviones. No use el nivel láser con Bluetooth cerca de dispositivos médicos (por ejemplo, marcapasos cardíacos, audífonos). Esto puede causar interferencia.
- La marca registrada y los logotipos de Bluetooth son marcas registradas propiedad de Bluetooth SIG, Inc. y cualquier uso de dichas marcas por parte de Huepar se realiza bajo licencia.

Especificaciones

Modelo	Viga Verde	Viga roja
Nivel de Láser	Clase 2 (IEC/EN60825-1/2014), <1mW	
Longitud de onda del láser	510-530nm	635-660nm
Precisión de nivelación	$\pm 3\text{mm}/10\text{m}$ ($\pm 1/9$ in. en 33 ft)	
Rango de nivelación / compensación	$3^\circ \pm 1^\circ$	
Tiempo de autonivelante	≤ 3 segundos	
Distancia de trabajo de referencia (60-100 LUX)	$\geq 20\text{m}/66\text{ft}$	
Distancia de trabajo de referencia (con el detector)	$\geq 40\text{m}/130\text{ft}$	
Fuente de alimentación	Batería de Litio 11.1V(12.6V Máximo) 2600mAh	
Tiempo de funcionamiento (con 10.8V/2600mAh batería de Litio)	Acerca de 9 horas	
Tiempo de carga	Acerca de 3.5 horas	
Tamaño de montaje	1/4"-20 & 5/8"-11	
Clasificación del IP	IP54	
La distancia a la pared	13mm	
Rango de temperatura de operación	$-10^\circ\text{C} \sim +50^\circ\text{C}$	
Rango de temperatura de almacenamiento	$-20^\circ\text{C} \sim +70^\circ\text{C}$	

※ **Nota:**

- El aspecto y las especificaciones pueden diferir debido a la mejora del producto.
- La distancia de trabajo varía según el entorno operativo.

- Mantenga el modo de pulso activado cuando lo use con el receptor para un rango de trabajo mayor.

Garantía

La herramienta láser pasó una inspección rigurosa y exhaustiva del producto. Confiamos en la calidad de nuestros productos y ofrecemos una garantía excepcional para los usuarios profesionales de los productos.

Ofrecemos una garantía limitada de un año a partir de la fecha de compra siempre que:

- Comprobante de compra
- No ha sido reparado por personas no autorizadas
- No ha sido mal utilizado

Los productos defectuosos serán reparados o reemplazados, sin cargo o según nuestro criterio, si se envían junto con un comprobante de compra a nuestro (s) distribuidor (s) autorizado (s).

Esta garantía no cubre:

- Fallas causadas por daño accidental
- El producto ha sufrido desgaste excesivo
- No utilizar según las instrucciones del fabricante
- Defectos causados por mantenimiento o renovación sin nuestra autorización
- La calibración y el cuidado no están cubiertos por la garantía

※ **Note:**

- En la medida permitida por la ley, no seremos responsables bajo esta Garantía por pérdidas indirectas o consecuentes como resultado de fallas en este producto.

- La reparación o reemplazo bajo esta Garantía no afecta la fecha de vencimiento de la Garantía.
- Esta garantía está limitada a los clientes que han comprado esta herramienta y no está permitido transferir esta garantía a terceros.
- Esta garantía no puede variarse sin nuestra autorización.

Escanee el código QR para registrar este producto y disfrute de una garantía de 2 años.

Si tiene alguna pregunta o confusión sobre el producto, no dude en contactarnos:
support@huepar.com



Благодарим вас за покупку Лазерного уровня Ниераг 360° Самовыравнивающаяся Поперечная линия. Перед использованием изделия, пожалуйста, внимательно прочтите данное руководство, чтобы убедиться в его правильном использовании.

Содержание

- **Обзор продукта**
- **Правила техники безопасности**
- **Зарядка и безопасность батареи**
- **Эксплуатация**
- **Пульт дистанционного управления (опциональный)**
- **Ниераг блютусом APP/APK(опциональный)**
- **Технические характеристики**
- **Гарантия**

Обзор продукта

1. Верхний / Нижний Переключатель Лазерной Линии
2. Боковой Переключатель Лазерной Линии
3. Передний Переключатель Лазерной Линии
4. Кнопка Импульсного режима
5. Дикатор Питания
6. Маятниковый / Транзитный замок
7. Зарядный порт типа C
8. Верхнее Лазерное окно
9. Переднее Лазерное окно
10. Боковое Лазерное окно
11. Нижнее лазерное окно(P04CG/P03DG)
12. Батарея
13. Пряжка Кнопки Разблокировки Батарей
14. Резьбовое крепление 1/4"-20
15. 5/8"-11 Резьбовое крепление (P02CG/P03CG)

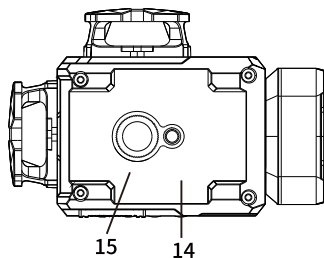
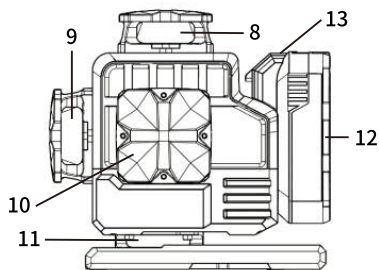
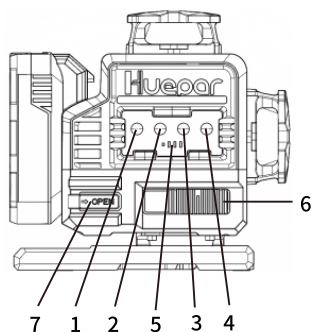

Правила техники безопасности

Пожалуйста, внимательно прочтите и соблюдайте Инструкции по технике безопасности и Руководство пользователя перед использованием данного продукта. Несоблюдение этого правила может привести к аннулированию гарантии.

ПРЕДУПРЕЖДЕНИЕ!

**КЛАСС II ЛАЗЕРНАЯ ПРОДУКЦИЯ
СООТВЕТСТВУЕТ CFR 1040.10 И 1040.11**

Максимум. Выходная мощность: <1mW

Длина волны: 505nm-660nm

ЛАЗЕРНОЕ ИЗЛУЧЕНИЕ:

НЕ ВСТУПАЙТЕ В ЛУЧ.

НЕ НАПРАВЛЯЙТЕ ПОПАДАНИЕ В ГЛАЗА.

ИЗБЕГАТЬ ВИДА С ОПТИЧЕСКИМИ ПРИБОРАМИ.



IEC /EN 60825-1

ВНИМАНИЕ:

Прочитайте все инструкции перед началом работы с этим лазерным инструментом. Не удаляйте никаких меток с инструмента.

- Во время работы устройства будьте осторожны, чтобы не подвергать глаза воздействию излучающего лазерного луча (источник зеленого света). Длительное воздействие лазерного луча может быть опасным для ваших глаз.
- Не пытайтесь рассматривать лазерный луч через оптические инструменты, такие как телескопы, так как это может привести к серьезной травме глаз.
- Ни в коем случае не разбирайте и не модифицируйте лазер. Модификация инструмента может привести к опасному воздействию лазерного излучения.
- Не используйте лазер рядом с детьми и не позволяйте детям пользоваться лазером. Это может привести к серьезной травме глаз.

- Воздействие луча лазера класса 2 считается безопасным в течение максимум 2 секунд. Рефлексы век обычно обеспечивают адекватную защиту.
- Следующие образцы этикеток/печатей помещаются на изделие для информирования о классе лазера для вашего удобства и безопасности.

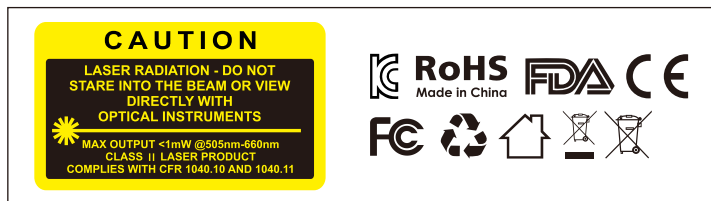

Руководство пользователя, Техническое обслуживание и уход

- Когда инструмент не используется, пожалуйста, выключите его и установите маятниковый замок в положение ВЫКЛ.
- Лазерный инструмент герметизируется и калибруется на заводе с заданной точностью.
- Рекомендуется проводить проверку точности перед его первым использованием и периодические проверки во время дальнейшего использования, особенно для точных макетов.
- Не прикасайтесь к стеклу окна в случае оставления на нем отпечатков пальцев, которые могут повлиять на работу лазера.
- Не храните лазерный инструмент под прямыми солнечными лучами и не подвергайте его воздействию высоких температур. Корпус и некоторые внутренние детали изготовлены из пластика и могут деформироваться при высоких температурах.
- Наружные пластиковые детали можно чистить влажной тканью, НИКОГДА НЕ используйте растворители. Используйте мягкую сухую ткань, чтобы удалить влагу с инструмента перед хранением.

- Храните инструмент в футляре, когда он не используется. При длительном хранении извлеките батарейки перед хранением, чтобы предотвратить возможные повреждения.
- Не выбрасывайте данное изделие вместе с бытовыми отходами.
- Всегда утилизируйте батарейки в соответствии с местным кодом.
- Пожалуйста, утилизируйте отходы в соответствии с местными положениями о сборе и утилизации электрических и электронных отходов в соответствии с Директивой WEEE.

Зарядка и безопасность батареи

Пожалуйста, внимательно прочитайте и соблюдайте инструкции по технике безопасности батареи и внимание перед зарядкой.

Несоблюдение этого правила может привести к травмам, пожару и материальному ущербу при неправильной зарядке и/или использовании аккумулятора.

Установка Батареи:

Вставьте батарею в паз на конце лазерного инструмента. При разборке нажмите пряжку кнопки разблокировки аккумулятора(13) и вытащите аккумулятор.

Зарядка:

Способ 1: Зарядка при установке батареи в лазерный инструмент

Подключите зарядный порт Type-C(7) на лазерном уровне к источнику питания, индикатор питания(5) будет мигать, указывая на то, что аккумулятор заряжается. Когда зарядка завершена, все четыре панели индикатора питания(5) включены.

Способ 2: Зарядка аккумулятора самостоятельно

На батарее имеется зарядный порт type-C. При зарядке индикатор питания на батарее загорается красным цветом. Когда зарядка будет завершена, индикатор питания загорится зеленым.

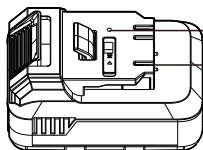

Индикатор Зарядки Аккумулятора

Порт Зарядки Аккумулятора

※ Примечание:

- При подключении источника питания лазерный инструмент может нормально работать без батареи.
- Когда уровень заряда батареи составляет менее 15%, индикатор питания(5) будет мигать каждую секунду, указывая на то, что батарея разряжена.

Внимание:

- НЕ ДОПУСКАЙТЕ КОРОТКОГО ЗАМЫКАНИЯ. Короткое замыкание может привести к пожару и травмам!
- Не заряжайте устройство без присмотра.
- Не разбирайте и не модифицируйте аккумулятор.
- Держите аккумулятор подальше от детей и домашних животных.
- Немедленно прекратите использование батареи, если она становится ненормальной/ деформированной (испускает необычный запах, ощущается горячей, меняет цвет или форму или выглядит ненормальной каким-либо другим образом). Пожалуйста, свяжитесь с производителем, чтобы заменить его.
- Никогда не заряжайте и не храните аккумуляторы внутри автомобиля. Экстремальные температуры (низкие или высокие) могут воспламенить аккумулятор и вызвать пожар.

- Не помещайте аккумулятор в контейнеры высокого давления, микроволновые печи или индукционную посуду.
- Не носите и не храните батарейки вместе со шпильками, ожерельями или другими металлическими предметами.
- При попадании на кожу (электролиты батареи) немедленно промойте ее водой. При попадании в глаза промойте их водой в течение 15 минут и немедленно обратитесь за неотложной помощью.

Эксплуатация

Включение лазерного инструмента (ВКЛ):

А. Метод 1: Включите Ручной режим / режим наклона:

- Сдвиньте маятник в заблокированное положение, чтобы включить лазерный инструмент, ручной режим активируется по умолчанию.
- В ручном режиме пользователи могут позиционировать лазерный инструмент под различными углами.

※ Примечание:

- Обратите внимание, что лазерный луч(и), проецируемый в ручном режиме, не может использоваться в качестве горизонтального или вертикального ориентира в природе.

В. Метод 2: Включите режим самовыравнивания:

- Сдвиньте маятник в положение ВКЛ. для включения лазерного инструмента режим самовыравнивания активирован по умолчанию.
- Когда лазерный инструмент находится в пределах диапазона самовыравнивания ($\leq 3^\circ$), лазерный инструмент самовыравнивается. Лазерный луч(и) быстро мигает, и лазерный инструмент также издает звуковой сигнал, когда инструмент находится вне диапазона самовыравнивания ($\geq 3^\circ$).

Выключение лазерного инструмента:

Сдвиньте маятник в положение ВКЛ., чтобы выключить лазерный инструмент.

Автоматическое ОТКЛЮЧЕНИЕ питания:

- В ручном режиме, когда все лазерные линии ВКЛ, лазерный инструмент автоматически выключится примерно через 5 минут бездействия.

※ Примечание:

- Если все лазерные линии ВКЛ, а лазерный инструмент все еще ВКЛ, лазерный инструмент будет издавать звуковой сигнал, а лазерный луч(и) будет быстро мигать каждые 30 секунд, чтобы напомнить лазерному инструменту, что он не ВКЛ.

Переключение линий:

После включения питания все лазерные лучи будут включены по умолчанию.

- Коротко нажмите переключатель верхней / нижней лазерной линии (1), чтобы переключить верхнюю (8) и нижнюю (11) горизонтальные лазерные линии.

- Коротко нажмите переключатель боковой лазерной линии(2), чтобы переключить вертикальную линию бокового лазерного окна(10). Эта функция недопустима для модели P02.

- Коротко нажмите переключатель передней лазерной линии(3), чтобы переключить вертикальную линию Переднего лазерного окна(9).

Импульсный режим (используется с лазерным приемником):

- При включенном импульсном режиме лазерный инструмент может работать с лазерным приемником для работы в более яркой среде или на большем рабочем расстоянии.

- При работе с лазерным приемником, пожалуйста, заранее включите импульсный режим.

- **Переключение в импульсный режим:** Включите лазерный инструмент, коротко нажмите кнопку импульсного режима(4), чтобы переключиться в импульсный режим. Лазерные лучи более тусклые в импульсном режиме.

- **Возврат в нормальный режим:** Коротко нажмите кнопку импульсного режима(4) еще раз, чтобы вернуться в нормальный режим. Лазерные лучи будут восстановлены.

※ Примечание:

- При переключении между импульсным режимом и нормальным режимом лазерный луч(и) будет быстро мигать в качестве напоминания.

- Кнопка импульсного режима(4) загорится синим цветом при переключении в Импульсный режим и погаснет при возвращении в нормальный режим.

Проверка Точности Горизонтальных Лазерных Лучей

Перед проверкой точности рекомендуется переместить маятник в разблокированное положение, чтобы включить режим самовыравнивания. Убедитесь, что нет вибрации. Для проверки точности требуется стена длиной 10 метров, которая должна быть гладкой и ровной для облегчения маркировки.

1. Поместите лазерный инструмент на один конец стены примерно в 50 см от стены и включите лазерный инструмент. Отметьте пересечение горизонтального лазерного луча и вертикального лазерного луча как **отметку 1** на стене.

2. Оставляйте лазерный инструмент на месте. Отметьте положение горизонтального луча на стене вдоль другого конца горизонтального лазерного луча на расстоянии 10 метров как **отметка 2**.

3. Переместите машину параллельно **отметке 2** вдоль стены и держите машину на расстоянии около 50 см от стены. Сделайте так, чтобы пересечение горизонтального лазерного луча и вертикального лазерного луча точно совпадало с **отметкой 2** (рекомендуется регулируемая платформа).
4. Снова отметьте горизонтальный лазерный луч в положении отметки 1 вдоль горизонтальной лазерной линии как **отметку 3**.
5. Измерьте смещение **отметок 1 и 3** на стене. Значение смещения должно быть меньше 6 мм.
6. Если значение смещения превышает 6 мм, лазерный инструмент следует вернуть в сервисный центр для ремонта.

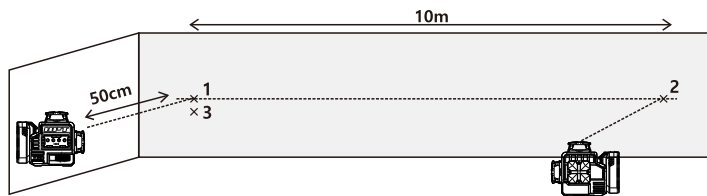

Проверка Точности Вертикальных Лазерных Лучей

1. Поместите лазерный инструмент на пол и включите вертикальные лучи переднего лазерного окна и бокового лазерного окна.
2. Отметьте точку пересечения под лазерным инструментом как **отметку 1** и оставьте лазерный инструмент в том же положении. Отметьте **отметку 2** на полу в 5 метрах от **отметки 1**, отметьте точку пересечения на потолке как **отметку 3**.
3. Поверните уровень горизонтально на 180°, а затем переместите лазерный инструмент близко к **отметке 2** так, чтобы вертикальная лазерная линия была выровнена через **отметку 2** и **отметку 1**.
4. Отметьте лазерную линию в положении **отметки 3** на потолке как **отметку 4**.

5. Измерьте смещение **отметок 3 и 4** на потолке.
 Если измеренное значение больше значения, приведенного в таблице ниже, лазерный инструмент следует вернуть в сервисный центр для ремонта.

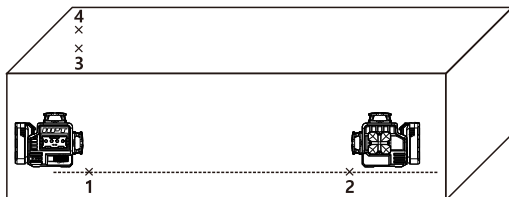

Высота Потолков	Стандарт
3м	≤2мм
5м	≤3мм
10м	≤6мм

Ортогональная проверка

1. Установите лазерный инструмент на оборудованный кронштейн, а затем поместите его на ровную поверхность и включите боковой вертикальный лазерный луч.
2. Отметьте **отметку 1** под лазерным инструментом на полу, а затем отметьте **отметку 2** на полу в 5 метрах от **отметки 1** и, наконец, отметьте **отметку 3** на полу в 5 метрах от **отметки 2**.
3. Включите вертикальные лазерные лучи переднего лазерного окна и бокового лазерного окна и переместите лазерный инструмент на **отметку 2**. Выровняйте поперечную точку в нижней части лазерного инструмента точно по **отметке 2** и выровняйте лазерный луч бокового лазерного окна с **отметкой 3**.
4. Отметьте **отметку 4** на расстоянии 5м вдоль вертикальной линии переднего окна лазерного инструмента.

5. Поверните уровень горизонтально на 90°. Выверните поперечную точку в нижней части лазерного инструмента точно по отметке 2 и выровняйте лазерный луч бокового лазерного окна с отметкой 4.

6. Отметьте вертикальный лазерный луч переднего окна как отметку 5 в положении отметки 1.

7. Измерьте смещение отметок 1 и 5. Величина смещения должна быть меньше 4.5 мм. Если величина смещения превышает 4.5 мм, лазерный инструмент следует вернуть в сервисный центр для ремонта.

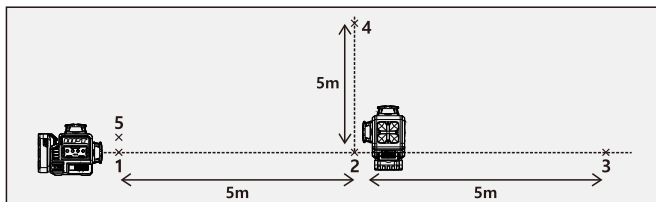

Различные модели имеют разные варианты блютуса и функций. Подтвердите приобретенную модель в соответствии с этикеткой на приборе. Если у вас есть вопросы, обращайтесь к дилеру.

	P02CG	P03CG	P03DG	P04CG
Пульт Дистанционного Управления с блютусом	×	✓	✓	✓
Функция блютуса APP / APK	✓	✓	✓	✓

※ **Внимание:** лазерный прибор может одновременно подключать два устройства блютуса. Он может одновременно подключать два пульта дистанционного управления или два мобильных телефона, или один пульт дистанционного управления и один мобильный телефон.



Пульт дистанционного управления (опциональный)

Обзор

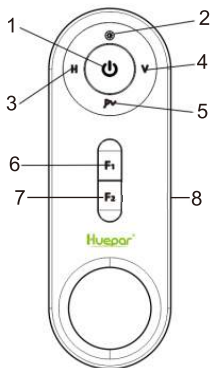
1. Кнопка включения / выключения
2. Кнопка регулировки яркости (для обновленной версии, не для этой версии)
3. Переключить горизонтальные лучи
4. Переключить вертикальные лучи
5. Кнопка импульсного режима
6. Функциональная кнопка для будущей обновленной версии (не для этой версии)
7. Функциональная кнопка для будущей обновленной версии (не для этой версии)
8. Порт зарядки Type-C



Включение / выключение & подключение:

- Нажмите  и удерживайте ≥ 2 секунды, чтобы включить пульт дистанционного управления.
- Включите пульт дистанционного управления, когда лазерный прибор включен, пульт дистанционного управления будет соответствовать и подключаться к лазерному прибору автоматически.
- Нажмите  и удерживайте ≥ 2 секунды, чтобы выключить пульт дистанционного управления.

※ Внимание:

- Если соединение не установлено, выключите пульт дистанционного управления и лазерный прибор, затем перезапустите их, чтобы восстановить соединение.
- Лазерный прибор может одновременно подключать два пульта дистанционного управления Bluetooth.
- Помните, что из-за конструкции маятниковой фиксации лазерный прибор нельзя включить или выключить с помощью пульта дистанционного управления. Режим самовыравнивания и ручной нельзя переключать с пульта дистанционного управления.

Функция:

А. Переключение лучей:

- Кратковременно нажмите **H** для переключения горизонтальных лучей.
- Кратковременно нажмите **V** для переключения вертикальных линий.

В. Импульсный режим:

- Кратковременно нажмите **Ⓜ** для переключения в импульсный режим и возврата в нормальный режим.

С. Выключите лазерные лучи:

1. Если лазерный прибор находится в режиме самовыравнивания:

Короткое нажатие **⏻** для временного выключения всех лазерных лучей, лазерный прибор не выключается. Кратковременно нажмите любую кнопку на пульте дистанционного управления, чтобы снова включить лазерный прибор для работы.

2. Если лазерный прибор находится в ручном режиме:

Короткое нажатие **⏻** для выключения всех лазерных лучей, лазерный прибор автоматически выключится примерно через 5 минут бездействия. В течение 5 минут пользователи могут кратковременно нажать любую кнопку на пульте дистанционного управления, чтобы активировать лазерный прибор и снова начать работу.

※ **Внимание:** лазерный прибор выключится только тогда, когда маятник находится в заблокированном положении.

Индикатор на пульте дистанционного управления:

А. Подключить и сопоставить:

- Во время подключения и согласования пульта дистанционного управления Bluetooth с лазерным прибором индикатор будет мигать зеленым один раз в секунду.

- После подключения индикатор будет постоянно светиться зеленым.
- Если соединение не удастся установить более чем через 1 минуту, пульт дистанционного управления автоматически выключится, и индикатор погаснет.

В. Операция:

- После успешного подключения пульта при нажатии любой кнопки индикатор будет мигать один раз зеленым цветом при каждом нажатии.
- Если пульт дистанционного управления не используется в течение 5 минут, индикатор будет мигать зеленым каждые 5 секунд, и пульт дистанционного управления перейдет в режим низкого энергопотребления. Нажмите любую кнопку, чтобы возобновить нормальную работу.

С. Аккумулятор и зарядка:

- При низком уровне заряда индикатор будет мигать красным два раза в секунду. Пульт дистанционного управления может работать до тех пор, пока не разрядится питание, не выключится автоматически, а индикатор не погаснет.
- Во время зарядки индикатор будет мигать красным.
- По завершении зарядки индикатор будет постоянно светиться зеленым.

Ниепар блютусом APP/APK(опциональный)

***Подключите лазерные приборы к блютусу APP /
APK:***

Шаг 1: Загрузите приложение Ниепар / APK

Способ 1: отсканируйте QR-код

Способ 2: поиск «Ниепар» в iPhone App Store
или Google Play

Способ 3: нажмите на ссылку:

<http://xwayserver.pairlink.com.cn/79813391439>



Шаг 2: Включите блютуз на вашем телефоне



Шаг 3: Включите лазерный прибор

Шаг 4: Откройте программное обеспечение Huepar APP / APK.

Шаг 5: Завершите согласование блютуза и подключение к лазерному инструменту.

- Если соединение не установлено, выйдите из программного обеспечения APP / APK и перезапустите программное обеспечение APP / APK, чтобы восстановить соединение.



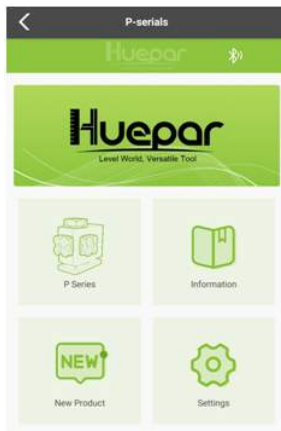

- Лазерный прибор может одновременно подключать два телефона, будь то Android или IOS.



Шаг 6: Нажмите «P Series», чтобы войти в рабочий интерфейс.

Функции:

1. Состояние интеллектуальной фиксации маятника: значок разблокировки или блокировки указывает состояние маятника.
2. Состояние подключения блютуза.
3. Напоминание о состоянии лазерного прибора: в режиме самовыравнивания значок (3) будет отображаться как напоминание, если прибор находится за пределами диапазона самонивелирования.
4. Щелкните значок один  раз, чтобы включить / выключить все лазерные лучи одним щелчком:

- В режиме самовыравнивания, при щелчке по значку  все лазерные лучи будут временно отключены, пока лазерный прибор остается включенным. При перемещении лазерного прибора лазерный луч (-и) будет быстро мигать, чтобы напоминать вам, что лазерный прибор не был выключен.
 - В ручном режиме, когда все лазерные лучи выключаются щелчком по значку , лазерный прибор **автоматически выключается** примерно через 5 минут бездействия. Повторное нажатие на значок  в течение 5 минут повторно активирует лазерный прибор.
 - Чтобы выключить или оставить лазерный прибор на хранение, убедитесь, что маятник находится в заблокированном положении.
5. Состояние батареи: если установлена литий-ионная батарея, отображается значок  . Если батарея не установлена, отображается значок  .
 6. Состав лазерных лучей.
 7. Пузырьковый уровень
 8. Различный состав различных лазерных лучей.
 9. Включить / выключить импульсный режим.

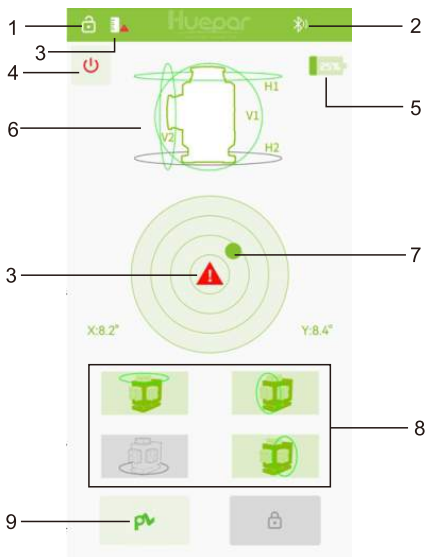

Внимание:

- Не используйте лазерный прибор с блютузом рядом с автозаправочными станциями, химическими заводами, в местах, где существует опасность взрыва, и в местах, подверженных взрывным воздействиям.
- Пожалуйста, внимательно прочитайте и соблюдайте инструкции по безопасности и руководство пользователя лазерного прибора.
- Не используйте лазерный прибор для измерения уровня с блютузом в самолетах, или вблизи медицинских устройств (например, кардиостимуляторов, слуховых аппаратов). Это может вызвать помехи.
- Словесный знак и логотипы блютуса являются зарегистрированными товарными знаками, принадлежащими Bluetooth SIG, Inc., и любое использование этих знаков Huepar осуществляется по лицензии.

Технические характеристики

Модель	Зеленые лучи	Красные лучи
Класс лазера	Класс 2 (IEC/EN60825-1/2014), <1 МВт	
Длина волны лазера	510-530нм	635-660нм
Точность Выравнивания	$\pm 3\text{мм}/10\text{м} (\pm 1/9 \text{ in. at } 33 \text{ ft})$	
Диапазон выравнивания / компенсации	$3^\circ \pm 1^\circ$	
Время самовыравнивания	≤ 3 секунды	
Эталонное Рабочее Расстояние(60-100 люкс)	≥ 20 м/ 66 футов	
Эталонное рабочее расстояние (с лазерным детектором)	≥ 40 м/ 130 футов	
Источник Питания	Li-Ion аккумулятор 10.8 В(12 В Макс) 2600 мАч	
Эталонное время работы (с Литий-ионным аккумулятором 10,8 В/2600 мАч)	Около 9 часов	
Время Зарядки	Около 3.5 часов	
Размер Крепления	1/4"-20 & 5/8"-11	
IP-рейтинг	IP54	
Придерживайтесь расстояния от стены	13мм	
Рабочая температура	$-10^\circ\text{C} \sim +50^\circ\text{C}$	
Диапазон Температур Хранения	$-20^\circ\text{C} \sim +70^\circ\text{C}$	
Вес нетто (с литий-ионным аккумулятором 10.8 В/2600 мАч)	830 г	

※ **Примечание:**

- Внешний вид и технические характеристики могут отличаться из-за улучшения продукта.
- Рабочее расстояние варьируется в зависимости от условий эксплуатации.
- Держите импульсный режим включенным при использовании с приемником для более длительного рабочего диапазона.

Гарантия

Лазерный инструмент прошел строгий и всесторонний контроль продукции. Мы уверены в качестве нашей продукции и предоставляем отличную гарантию для профессиональных пользователей продукции.

Мы предлагаем гарантию на один год с момента покупки, включая это:

- Производится подтверждение покупки
- Обслуживание/ремонт не были предприняты посторонними лицами
- Продукт не был неправильно использован

Дефектные продукты будут отремонтированы или заменены бесплатно или по нашему усмотрению, если они будут отправлены вместе с доказательством покупки нашему авторизованному дистрибьютору(ам).

Данная гарантия не распространяется на:

- Неисправности, вызванные случайным повреждением
- Изделие подверглось необоснованному износу
- Неиспользование в соответствии с инструкциями производителя
- Дефекты, вызванные техническим обслуживанием или ремонтом без нашего разрешения

- Калибровка и техническое обслуживание не включены в гарантию

※ **Примечание:**

- Мы не несем ответственности за любые прямые или косвенные убытки, вызванные отказом данного продукта за пределами объема, предусмотренного законом.
- Ремонт или замена в соответствии с настоящей гарантией не влияет на срок действия гарантии.
- Настоящая гарантия распространяется только на клиентов, которые приобрели данный продукт, и не имеет права передавать эту гарантию третьим лицам.
- Настоящая гарантия не может быть изменена без нашего разрешения.

Вы можете пользоваться ограниченной гарантией на 12 месяцев, но она может составлять до 24 месяцев, если вы зарегистрируетесь в качестве участника через регистрацию продукта. Пожалуйста, отсканируйте QR-код, чтобы активировать свой приоритет.



Если у вас возникнут какие-либо вопросы или путаница по поводу продукта, пожалуйста, не стесняйтесь обращаться к нам: support@huepar.com

この度弊社のHuepar 360°レーザー墨出し器をお買い上げ頂き、誠に有難うございます。

ご使用前にこの取扱説明書をよくお読みいただき、正しくお使いになるようお願い申し上げます。

目次

- 各部の名称
- 安全上の注意事項
- バッテリと充電の安全事項
- 操作方法
- リモート(オプション)
- Hueparアプリ(オプション)
- 仕様
- 保証について

各部の名称

1. 水平レーザー切り替えボタン
2. 側面垂直レーザー切り替えボタン
3. 正面垂直レーザー切り替えボタン
4. パルスモードボタン
5. 残量表示ランプ
6. ロックスイッチ
7. Type-C充電ポート
8. 上部レーザー光窓
9. 正面レーザー光窓
10. 側面レーザー光窓
11. 底部レーザー光窓(P04CG/P03DG)
12. バッテリー
13. バッテリーロック
14. 1/4"-20ネジ穴
15. 5/8"-11ネジ穴(P02CG/P03CG)

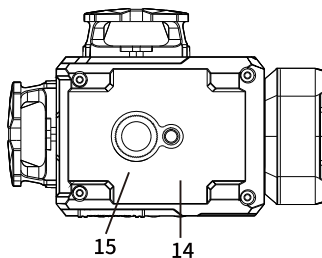
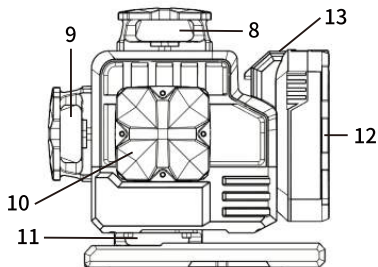
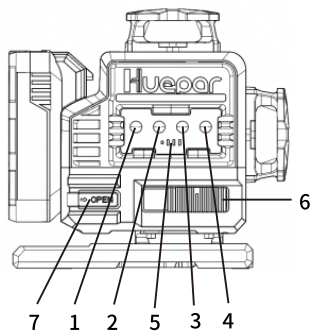

安全上のご注意

本製品を安全にお使いいただくために、いずれも重要な内容ですので、ご使用前によくお読みの上必ずお守りください。

警告!

クラス2 レーザー製品

CFR1040.10および1040.11に準拠

最大出力: <1mW

波長: 505nm-660nm

レーザー放射:

レーザー光を直接のぞかないでください。

レーザー光は眼の高さを避けてください。

光学器具で直接レーザー光を見ないでください。



IEC / EN 60825-1

注意:

ご使用前に、「取扱説明書」と「安全上のご注意」全てをよくお読みの上正しく使用してください。本機にはってあるラベルは剥がししないでください。

- レーザー光を直接のぞき込まないでください。視力傷害の原因となります。
- 光学器具で直接レーザー光を見ないでください。望遠鏡やルーペなどでレーザー光を直接見ると危険です。
- 絶対に分解・改造をしないでください。本機を分解、改造すると故障、感電の原因となります。
- 子供の周りに本製品を使用したり、子供が操作させたりはしないでください。
- クラス2のレーザー光に露出される安全時間は2秒内です。瞼の自然まばたきは十分な保護を提供します。
- 本機は下記のような安全使用についての注意ラベルもはってあります。

CAUTION

LASER RADIATION - DO NOT
STARE INTO THE BEAM OR VIEW
DIRECTLY WITH
OPTICAL INSTRUMENTS



MAX OUTPUT <1mW @505nm-660nm
CLASS II LASER PRODUCT
COMPLIES WITH CFR 1040.10 AND 1040.11



RoHS
Made in China



ユーザーガイド、メンテナンス、お手入れ

- 本機を使用しない時は、電源を切り、ロックスイッチをOFF方向へ動かしてください。
- この製品は厳密な製品検査に合格した後、包装・梱包するものです。
- 作業前、作業後には必ず精度確認をしてください。
- 手で直接レーザー光窓を触らないようご注意ください。指紋などで精度が落ちるおそれがあります。
- 高温、多温、ホコリの多い場所を避けて保管してください。極端の温度、または温度差が大きな場所では、製品精度が影響されます。
- 本機のレーザー光窓は光学ガラスを採用しているため、汚れると高精度の検出ができなくなりますので、柔らかい布で拭き取ってください。
- 長時間使用しない場合は電池を抜き取り、収納ケースまたは段ボールに入れて保管してください。
- 一般のゴミと一緒に廃棄しないでください。
- 地元の法律や規則に従って本製品を処分してください。

バッテリーと充電の安全事項

充電する前に、下記の「バッテリーと充電の安全事項」全てをよくお読みの上正しく使用してください。

感電、火災、重症などの事故を未然に防ぐために、この「バッテリーと充電の安全事項」必ず守ってください。

バッテリーの取り付け・取り外し方

バッテリーを本機溝にあわせ、奥まで確実に挿入してください。取り外す時は、バッテリーロック (13) を押し、バッテリーを取り外してください。

充電方法:

方法1:レーザー墨出し器で充電

バッテリーをレーザー墨出し器に取り付け、付属のType-Cケーブルと電源アダプターをレーザー墨出し器のType-Cポート(7)に接続します。充電時、残量表示ランプは順番に点滅します。充電完了後、点滅が停止し、4つのランプが全部点灯します。

方法二:バッテリー本体で充電

付属のType-Cケーブルと電源アダプターををバッテリーのType-Cポートに接続します。充電時、バッテリーの電源提示ランプは赤く点灯します。充電完了後、バッテリーの電源提示ランプは緑色に点灯します。

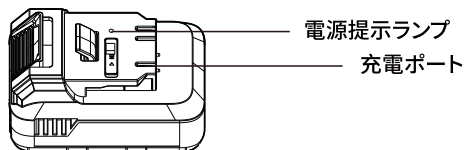

※注意:

- バッテリーを取り付けなくても、レーザー墨出し器に電源アダプターを接続すれば、動作できます。
- バッテリー残量が15%以下になると、一番右の残量表示ランプは点滅し、残量不足と示します。

注意:

- バッテリーは乳幼児の手の届かないところに保管してください。
- 短絡・過電流での使用はお避けください。
- 充電中はバッテリーを目の届かない場所に放置しないでください。
- バッテリーを分解・改造しないでください。
- 長期間使用しない場合は満充電してから、機器から外して湿気の少ないところに保管してください。

- バッテリーを自動車のダッシュボードや窓際など直射日光の当たる場所、炎天下駐車車の車内など、高い温度になる場所で充電しないでください。
- バッテリーをストーブなどの熱源のそばに放置しないでください。
- 金属製のネックレスやヘアピン等と一緒に持ち運んだり保管しないでください。
- バッテリーの電解液が皮膚に付着した場合は、すぐに大量の水で洗い流してください。目に入った場合は、十分に洗い流した後、すぐ病院を受診するようにしてください。

操作方法

電源ON:

方法1 自動補正モードを起動

- スイッチをロック方向へ動かすと、レーザーラインが全照射し、傾斜モードが起動します。
- 傾斜モードを起動すると、レーザー光の斜めライン照射ができます。

注意: 傾斜モードのレーザーラインは垂直水平の参考にならないです。

方法2 傾斜モードを起動

- スイッチをロック解除方向へ動かすと、レーザーラインが全照射し、自動補正モードが起動します。
- 本機が3°以内に傾くと、レーザーは自動補正し、正常に動作します。3°以上に傾くと、ブザーが鳴り、レーザーラインが快速に点滅し、傾いていることを警告します。

電源OFF:

スイッチをロック方向へ動かすと、電源が切れます。

自動電源OFF:

・起動後、傾斜モードの場合、全部のレーザーラインを消し、5分間使用しない状態が続くと、電源は自動的に切れます。

※注意:

・傾斜モードの場合、全部のレーザーラインを消したら、本機は30秒に1回ビープ音を鳴らすと同時にレーザーがフラッシュし、まだ電源が切れてないと警告します。

ラインモード切り替え:

本機を起動直後、全部のレーザーラインが照射します。

・水平レーザー切り替えボタン(1)を押すと、水平レーザー光窓(8)(11)のレーザーラインを切り替えます。

・正面垂直レーザー切り替えボタン(2)を押すと、正面レーザー光窓(10)のレーザーラインを切り替えます。

※P02CGは正面垂直レーザーがないので、切り替えできません。

・側面垂直レーザー切り替えボタン(3)を押すと、側面レーザー光窓(9)のレーザーラインを切り替えます。

パルスモード(受光器と使用):

・パルスモードを起動し、本機は受光器と合わせて使用することで、作動距離を伸ばすことができます。

・受光器と合わせて使用する前は、パルスモードを起動してください。

・パルスモードON:起動後、パルスモードボタン(4)を押すと、パルスモードをONします。レーザーラインの明るさは弱くなります。

・パルスモードOFF:もう一度パルスモードボタン(4)を押すと、パルスモードをOFFします。レーザーラインの明るさは通常に戻します。

※注意:

パルスモードON/OFFに切り替える時、レーザーラインはフラッシュします。

パルスモードが起動する時、パルスモードボタン(4)の提示ランプは青く点灯し、通常モードに戻した後、提示ランプは消します。

リモート(オプション)

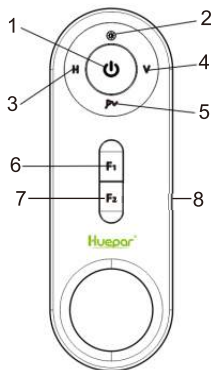

※リモートが装備されるかどうかは販売店が独自に定めておりますので、詳しくは各販売店におたずねください。

各部の名称と機能



1. 電源ボタン、提示ランプ

a. 電源ボタン

- ・  ボタンを長押しをすると、リモートをON/OFFすることができます。
- ・ リモートを機器と接続後、 ボタンを押すと、レーザーラインを全部消すまたは点灯することができます。

ご注意

※レーザー墨出し器とリモートの電源をいれると、自動的に接続できます。接続できない場合は、電源を切って、再起動してみてください。

※1台のレーザー墨出し器は2つのリモートと同時に接続できます。

b. 提示ランプ

- ・リモートがレーザー墨出し器を検索中、提示ランプは緑色に点滅します
- ・レーザー墨出し器との接続に成功すると、提示ランプは緑色に点灯します。
- ・レーザー墨出し器との接続に失敗すると、提示ランプは赤く点滅します。
- ・リモートが1分間以上接続が失敗すると、自動電源OFFします。
- ・リモートが接続に成功した後、5分間以上操作がないと、提示ランプは5秒に1回緑色に点滅します。
- ・リモートのバッテリー残量不足の時、提示ランプは赤色に点滅します。
- ・充電中、提示ランプは赤く点滅します。充電完了後、提示ランプは緑色に点灯します。

2. 輝度調整ボタン

本機はこの機能がないです。

3. 水平ラインボタン

H ボタンを押すと、水平ラインを切り替えます。

4. 垂直ラインボタン

V ボタンを押すと、垂直ラインを切り替えます。

5. パルスモードボタン

Pv ボタンを押すと、パルスモードをON/OFFすることができます。

6. ファンクションボタン①

本機はこの機能がないです。

7. ファンクションボタン②

本機はこの機能がないです。

8. Type-C充電ポート

リモートの充電ポートはType-C規格です。

Hueparアプリ (オプション)

特定のモデルのみHueparアプリに対応できます。詳しくは各販売会社におたずねください。

a. レーザー墨出し器との接続方法

ステップ1: Hueparアプリをダウンロードします。

- 方法 1: 下記のQRコードを読み取ります



- 方法 2: App StoreまたはGoogle Playで「Huepar」を検索します。

- 方法 3: このURLにアクセスします。

<http://xwayserver.pairlink.com.cn/79813391439>

ステップ2: スマホのbluetoothを有効にします。

ステップ3: レーザー墨出し器を起動します。

ステップ4: Hueparアプリを開きます。

ステップ5: アプリでレーザー墨出し器の信号を検索し、接続します。もし接続失敗の場合は、アプリまたはレーザー墨出し器を再起動してみてください。

※1台のレーザー墨出し器は2つデバイスと同時に接続できます。

ステップ6: アプリの「P Series」アイコンをタップし、機器の操作画面に入ります。



b. 操作画面の機能

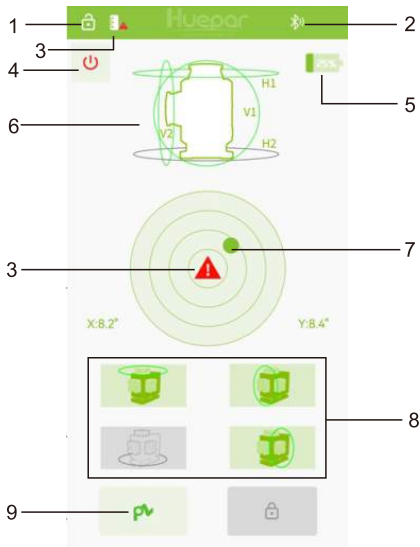

1. ロック状態

接続するレーザー墨出し器がロックまたはロック解除の状態を示します。

2. Bluetooth接続状態

Bluetooth接続状態を示します。

3. 自動補正範囲提示

レーザー墨出し器がロック解除した後、自動補正範囲を超えた場合、このアイコンが表示し、傾いていると警告します。

4. レーザーラインON、OFF

 をタップすると、レーザーラインを全部消すまたは点灯することができます。

5. 電源状態

レーザー墨出し器がリチウム充電機を使用すると、 が表示します。

直接電源アダプターで使用する場合は  と表示します。

単3電池を使用する場合は  と表示します。

6. レーザーラインの状態

7. 電子気泡管

8. 各方向から見たレーザーラインの状態

9. パルスモードの状態

仕様

レーザーカラー	グリーンレーザー	レッドレーザー
レーザークラス	クラス2 (IEC / EN60825-1 / 2014), <1mW	
レーザー波長	510-530nm	635-660nm
レーザー精度	±3mm/10m	
自動補正範囲	3°±1°	
自動補正時間	≤3 秒	
作業範囲(60-100 LUX)	約20米	
作業範囲 (受光器使用時)	≥40米	
電源	専用バッテリー10.8V (12V Max) 2600mAh	
作業時間(全照射)	P02CG:約11 時間 P03CG、P03CG-L、P03DG、P03DG-L:約9時間 P04CG、P04CG-L:約7時間	
充電時間	約3.5時間	
ネジ穴規格	1/4"-20 & 5/8"-11	
防水防塵レベル	IP54	
壁寄距離	13mm	
作動使用温度	-10°C ~ +50°C	
保管温度	-20°C ~ +70°C	

※注意:

仕様および形状などは改良のため変更することがあります。

本製品の作業範囲は使用環境により違います。

受光器と合わせて使用する時は、本機のパルスモードを起動してください。

仕様

レーザーカラー	グリーンレーザー	レッドレーザー
レーザークラス	クラス2 (IEC / EN60825-1 / 2014), <1mW	
レーザー波長	510-530nm	635-660nm
レーザー精度	±3mm/10m	
自動補正範囲	3°±1°	
自動補正時間	≤3 秒	
作業範囲(60-100 LUX)	約20米	
作業範囲 (受光器使用時)	≥40米	
電源	専用バッテリー10.8V (12V Max) 2600mAh	
作業時間(全照射)	P02CG:約11 時間 P03CG、P03CG-L、P03DG、P03DG-L:約9時間 P04CG、P04CG-L:約7時間	
充電時間	約3.5時間	
ネジ穴規格	1/4"-20 & 5/8"-11	
防水防塵レベル	IP54	
壁寄距離	13mm	
作動使用温度	-10°C ~ +50°C	
保管温度	-20°C ~ +70°C	

※注意:

仕様および形状などは改良のため変更することがあります。

本製品の作業範囲は使用環境により違います。

受光器と合わせて使用する時は、本機のパルスモードを起動してください。

保証について

この製品は当社の厳密な製品検査に合格したものです。
お客様の正常なご使用状態で万が一故障した場合は下記規定に基づき1年保証期間内であれば無償修理させていただきます。

- ・購入履歴があります。
(ネット注文履歴、レシートまたは領収書でも有効です。)
- ・権限のない第三者に修理したことがありません。
- ・保証期間内正常な使用環境のもとで故障した場合修理・交換を行います。

保証期間内でも以下の場合には有償修理となります。

- ・不当な使用による故障および損害。
- ・使用上の誤り、その他の機器から受けた障害、または弊社以外での修理や改造、分解による故障または損害。
- ・火災又はどの他の天災、公害、異常電圧等による故障および損害。
- ・移動、落下、液体や異物の混入などによる故障および損害。

ご注意

- ・製品使用上で生じた直接または間接の損害については、弊社は一切責任を負いかねます。
- ・この保証の範囲はご購入いただいたお客様本人に限られ、他の第三者にこの保証を譲渡することは認められません。
- ・期間内の修理又は交換は保証期限は変更できません。

※通常は1年保証期間ですが、商品アカウント登録後は2年保証期間となります。右記のQRコードを読み取れば、アカウント登録ができます。

※商品に関して何か不明なところがある場合はこちらへご連絡：support@huepar.com

