



LINE LASER RECEIVER
LR-6RG

English	-----	1~10
Deutsch	-----	11~22
Français	-----	23~34
Italiano	-----	35~45
Español	-----	46~56
Русский	-----	57~68
日本語	-----	69~76

support@huepar.com

Thank you for purchasing Huepar LR-6RG Laser Receiver.

Please read the Safety Instructions and User Manual thoroughly before using this product.

※**Note:**

- Please turn on the **Pulse Mode** of the laser level when using with the receiver. The receiver can **ONLY** be used in Pulse Mode.
- Huepar receiver can only be compatible with Huepar laser levels that feature PULSE MODE function. Please pay attention to whether the laser level can be used with the Huepar receiver when purchasing. If you have any questions, please contact us by **support@huepar.com**.

CONTENTS



- **Safety**
- **Product Overview**
- **Set Up**
- **Operation**
- **Specifications**
- **Warranty**

Safety

General Safety Rules:

- This product does not project laser. However, when working with laser tools, please follow the safety instructions for that particular laser instrument.

Electronic Safety:

- Batteries can explode or leak, cause injury or fire. To reduce this risk, please always follow all instructions and warnings on the battery label and package.
- Place the battery (+) and battery (-) correctly, it may cause liquid leakage or heat generation if reverse them.
- Please take out the battery and put it into the storage box or cardboard if it is not used for a long time.

Personal Safety:

- Be careful not to expose your eyes to the emitting laser beam while a laser tool is in operation. Exposure to a laser beam for an extended time may be hazardous to your eyes.

Use and Care:

- Please do not disassemble or repair by yourself if any abnormality is found.
- Please do not keep it in an overheated place, the best storage temperature is 20°C ~ 60°C.
- Please avoid prolonged use in damp, dusty areas, even though the product is waterproof and dustproof.
- Please keep the reception window clean, and do not press it hard.
- Please avoid violent striking or shocking, and do not press the keys hard.
- It is sensible to fluorescent light, sunshine, flash light & alternative electric wave signal, which can affect the actual measurements and may cause errors.

Product Overview

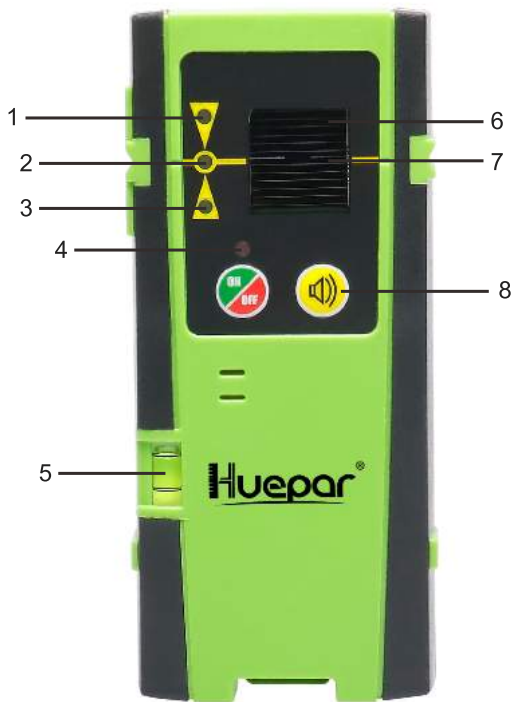

Product Overview

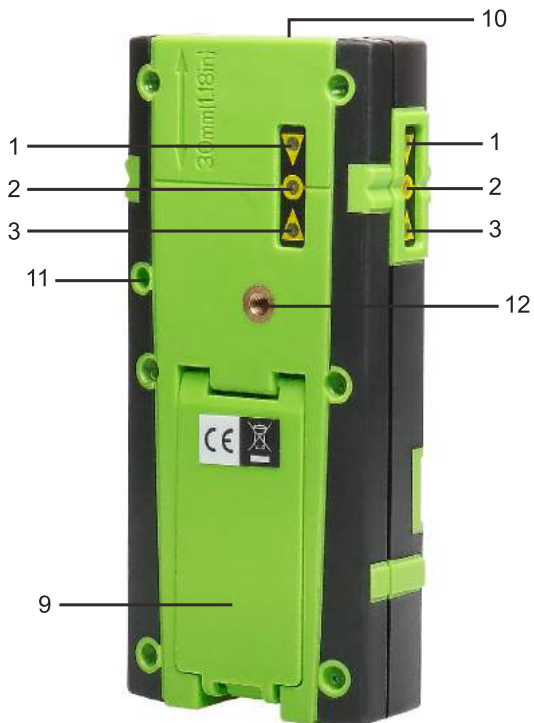

Product Overview

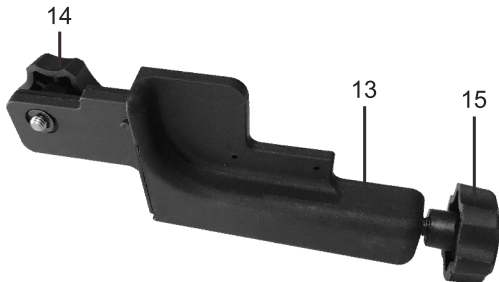

1. Red Upper Indicator: move downward
2. Green Center Indicator
3. Red Lower Indicator: move upward
4. Power Indicator
5. Vertical Bubble Vial
6. Laser Reception Window
7. Center Mark
8. Volume Switch
9. Battery Compartment
10. Horizontal Bubble Vial
11. Alignment Hole
12. Thread Mount
13. Clamp
14. Tightening Knob on the Clamp
15. Adjusting Knob on the Clamp

Set Up

The laser receiver can be used directly by hand or be mounted to a measuring rod, pole, or similar object with the clamp.

- Attach the receiver to the clamp by matching with the alignment hole (11) and tighten the tightening knob (14).
- Loosen the adjusting knob (15) and fix the clamp onto a measuring rod, pole, or similar object.
- Tighten the adjusting knob (14) to secure the clamp.
- Switch on the pulse mode of the laser level.
- When locating the laser beam, loosen the clamp to allow for up / down positioning.
- When the laser beam is found, tighten the adjusting knob (15) again to secure the object.



Operation

※**Note:** Please turn on the **Pulse Mode** of the laser level when using with the receiver. The receiver can **ONLY** be used in Pulse Mode.

Power ON/OFF

• Power ON: Press  to turn the receiver ON.

• Power OFF: Press  again to turn the receiver OFF.

※**Note:** When no laser beam reaches the reception area for 6 minutes, the receiver automatically switches off in order to save the battery.

Volume Switch

• When powered ON, press  to Turn ON/OFF the Volume.

Detecting Laser Beam

※**Note:** Position the receiver at least 17ft (5m) away from the laser level.

• With the receiver on, position the receiver to where the laser beam can reach the laser reception window (6). Align the receiver so that the laser beam can run laterally through the laser reception window (6).

• Use the bubble vial to maintain a level plane with the receiver.

• Be sure that the laser reception window (6) is facing the direction of the laser beam.

Direction Indicators

Move the receiver as indicated on the LED to align with the laser beam:

• If the Red Upper Indicator lights up, move the receiver down to match the center mark (7) because it indicates that the laser line is above the center mark.

• If the Red Lower Indicator light up, move the receiver up to match the center mark (7) because it indicates that the laser line is below the center mark.

- If the Green Indicator lights up, it indicates that the laser line just matches the center mark.

Audio Signal for Indication of the Laser Beam

In addition to the indicator light, if speaker volume is ON, an audible sound helps locate the receiver.

- A beep sounds to indicate that the laser beam has been detected.
- A fast beep sounds to indicate that the receiver must be moved down.
- A slow beep sounds to indicate that the receiver must be moved up.
- A steady beep sounds to indicate that the laser beam is aligned with the center mark on receiver.

Marking

- Once the laser beam has been detected, mark the position shown at the edge of the clamp.

※Note:

- When looking for the laser beam by using a measuring rod, slightly loosen the adjusting knob (14) to move the receiver up or down more easily. When laser beam has been found securely, tighten the clamp to ensure the receiver remains stable on the rod.
- When marking, take care to align the tool exactly vertical (for horizontal laser beam), or horizontal (for vertical laser beam), as otherwise the marks are offset with respect to the laser beam.

Specifications

Weight	143g with battery
Dimension	140.5mm (H) x 60mm (W) x 35mm (D)
Laser Reception Window Size	20mm(W) x 20mm(H)
Display	Three-sided LED display
Accuracy	± 1.5mm/0.06in (May differ due to the working range and laser power)
Working Range (R/G)	Up to 50m/165ft
PWM	5:5
Receiving Frequency	10K Hz
Automatic Power OFF	6 mins
Working Time	Up to 70 hours
Power Source	9V Dry battery
IP Rating	IP55, waterproof, dustproof and shockproof

※**Note:**

- Position the receiver at least 17ft (5m) away from the laser level.
- The working distance and detection accuracy will be affected by the operating environment.
- Appearance and specifications may differ due to the product improvement.

Warranty

The laser tool passed a rigorous and comprehensive product inspection. We are confident in the quality of our products and provide excellent guarantee for professional users of the products.

We offer One Year Warranty from date of purchase including that:

- Proof of purchase is provided
- Service/repairs have not been attempted by unauthorized persons
- The product has not been misused

Defective products will be repaired or replaced, free of charge or at our discretion, if sent together with proof of purchase to our authorized distributor(s).

This Warranty does not cover:

- Faults caused by accidental damage
- The product has suffered unreasonable wear and tear
- Failure to use according to manufacturers' instructions
- Defects caused by maintenance or renovation without our authorization
- Calibration and maintenance are not included in the warranty

Note:

- We are not liable for any direct or indirect loss caused by the failure of this product beyond the scope stipulated by law.
- Repair or replacement under this Warranty does not affect the expiry date of the Warranty.
- This warranty is only applied to customers who have purchased this product, and is not permitted to transfer this warranty to any third parties.
- This Warranty shall not be altered without our authorization.

You can enjoy a 12 months limited warranty but it can be up to 24 months if you register as a member through the product registration. Please scan the QR code to activate your priority.



If you encounter any question or confusion about the product, please feel free to contact us:

support@huepar.com

Vielen Dank dass Sie sich für den Huepar LR-6RG Laserdetektor entschieden haben.

Bitte lesen Sie die Sicherheitshinweise und das Benutzerhandbuch sorgfältig durch, bevor Sie dieses Produkt verwenden.

※**Hinweis:**

- Bitte schalten Sie den **Impulsmodus** der Laserebene ein, wenn Sie den Laserdetektor verwenden. Der Laserdetektor kann **NUR** im Impulsmodus verwendet werden.
- Der Huepar Laserdetektor kann nur mit Huepar-Laserebene kompatibel sein, die über die Funktion IMPULSMODUS verfügen. Bitte achten Sie beim Kauf darauf, ob das Laserebene mit dem Huepar Laserdetektor verwendet werden kann. Wenn Sie Fragen haben, wenden Sie sich bitte an **support@huepar.com**.

INHALTE

- **Sicherheit**
- **Produktbeschreibung**
- **Einrichtung**
- **Inbetriebnahme**
- **Spezifikationen**
- **Garantie**

Sicherheit

Allgemeine Sicherheitsregeln:

- Dieses Produkt projiziert keine Laserlinie. Wenn Sie jedoch mit Lasergeräten arbeiten, beachten Sie bitte die Sicherheitshinweise von dem betreffenden Lasergerät.

Elektronische Sicherheit:

- Batterien können explodieren oder auslaufen, was zu Verletzungen oder Feuer führen kann. Um dieses Risiko zu verringern, befolgen Sie bitte immer alle Anweisungen und Warnungen auf dem Batterieetikett und der Verpackung.
- Legen Sie die Batterie (+) und die Batterie (-) richtig ein, sonst kann es zum Austreten von schädlichen Substanzen oder zur übermäßigen Hitzeentwicklung führen.
- Wird das Gerät längere Zeit nicht benutzt, sollte die Batterie herausgenommen und das Gerät in die Aufbewahrungsbox oder den Karton gelegt werden.

Persönliche Sicherheit:

- Achten Sie darauf, die direkte Bestrahlung des Laserstrahls mit den Augen zu vermeiden, während ein Lasergerät in Betrieb ist. Eine längere Bestrahlung mit einem Laserstrahl kann gefährlich für Ihre Augen sein.

Gebrauch und Pflege:

- Versuchen Sie nicht, das Gerät selbst zu zerlegen oder zu reparieren, falls irgendwelche Fehlfunktionen vorhanden sind.
- Bitte bewahren Sie es nicht an einem überhitzten Ort auf, die beste Lagertemperatur ist 20°C ~ 60°C.
- Bitte nicht über einen längeren Zeitraum in feuchten, staubigen Bereichen verwenden, auch wenn das Produkt wasser- und staubdicht ist.
- Bitte halten Sie das Empfangsfenster sauber und drücken Sie es nicht zu stark.

- Bitte vermeiden Sie heftige Schläge oder Erschütterungen und drücken Sie die Tasten nicht zu stark.
- Es ist empfindlich gegenüber Leuchtstofflampe, Sonnenschein, Blitzlicht und alternativen elektrischen Wellensignalen, die die tatsächlichen Messungen beeinflussen und Fehler verursachen können.

Produktbeschreibung

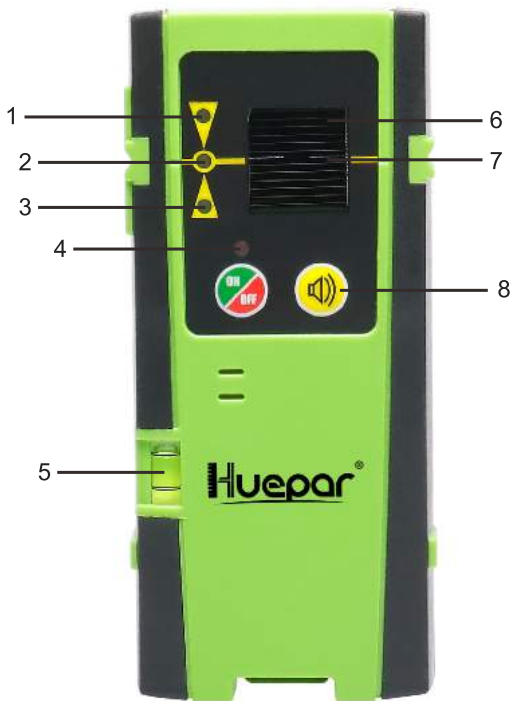

Produktbeschreibung

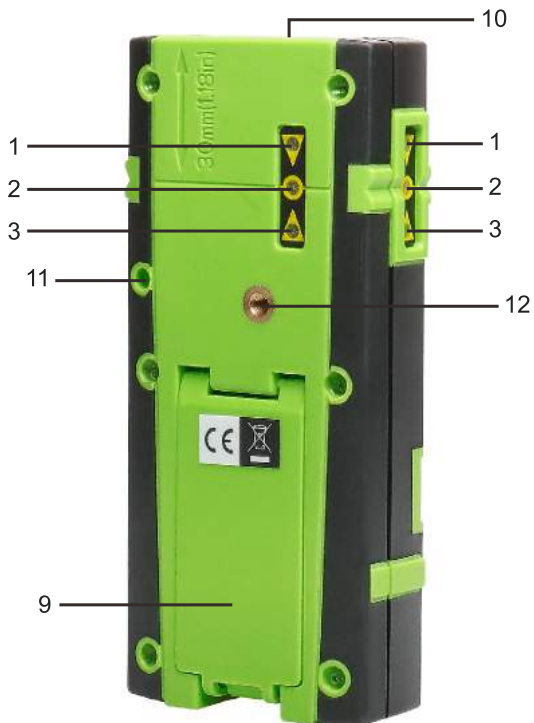

Produktbeschreibung

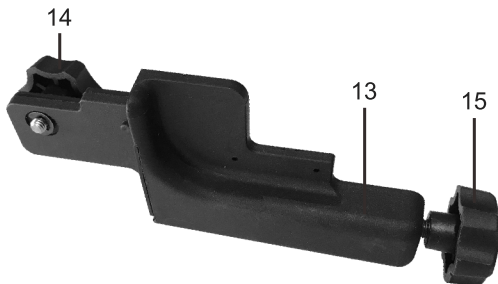

1. Die rote obere Anzeige: Nach unten bewegen
2. Die grüne mittlere Anzeige
3. Die rote untere Anzeige: Nach oben bewegen
4. Stromanzeige
5. Vertikale Libelle
6. Laser-Empfangsfenster
7. Mittenmarkierung
8. Volume-Schalter
9. Batteriefach
10. Horizontale Libelle
11. Ausrichtungsbohrung
12. Gewindemontage
13. Klemmhalter
14. Befestigungsknopf an dem Klemmhalter
15. Einstellknopf an dem Klemmhalter

Einrichtung

Der Laserdetektor kann direkt von Hand verwendet oder mit dem Klemmhalter an einem Messstab, einer Stange oder einem ähnlichen Zielpunkt befestigt werden.



- Befestigen Sie den Laserdetektor an dem Klemmhalter, indem Sie ihn an das Ausrichtungsbohrung (11) anpassen und den Befestigungsknopf (14) anziehen.
- Lösen Sie den Einstellknopf (15) und befestigen Sie den Klemmhalter an einem Messstab, einer Stange oder einem ähnlichen Zielpunkt.
- Ziehen Sie den Einstellknopf (14) fest, um den Klemmhalter zu befestigen.
- Schalten Sie den Impulsmodus des Lasergeräts ein.
- Wenn Sie den Laserstrahl lokalisieren, lösen Sie die Klemme, um die Positionierung nach oben/unten zu ermöglichen.
- Wenn der Laserstrahl gefunden wird, ziehen Sie den Einstellknopf (15) wieder fest, um das Objekt zu befestigen.



Inbetriebnahme

※**Hinweis:** Bitte schalten Sie den **Impulsmodus** der Laserebene ein, wenn Sie mit einem Laserdetektor arbeiten möchten. Der Laserdetektor kann **NUR** unter dem Impulsmodus verwendet werden.

Ein-/Ausschalten

- Einschalten:  drücken, um den Laserdetektor einzuschalten.
- Ausschalten:  nochmals drücken, um den Laserdetektor auszuschalten.

※**Hinweis:** Wenn 6 Minuten lang kein Laserstrahl das Laserempfangsfenster erreicht, schaltet sich der Laserdetektor automatisch ab, um die Batterie zu schonen.

Volume-Schalter

- Beim Einschalten drücken Sie auf  , um die Lautstärke EIN/AUSZUSCHALTEN.

Laserstrahl erkennen

※**Hinweis:** Stellen Sie den Laserdetektor mindestens 5 m (17 Fuß) von der Laserebene entfernt auf.

- Stellen Sie den Laserdetektor bei eingeschaltetem Laserdetektor so auf, dass der Laserstrahl das Laserempfangsfenster (6) erreichen kann. Richten Sie den Laserdetektor so aus, dass der Laserstrahl seitlich durch das Laserempfangsfenster (6) durchlaufen kann.
- Mithilfe der Libelle können Sie eine waagerechte Ebene mit dem Laserdetektor zu halten.
- Achten Sie darauf, dass das Laserempfangsfenster (6) in Richtung des Laserstrahls zeigt.

Richtungsanzeiger

Bewegen Sie den Laserdetektor wie in der LED gezeigt, um ihn auf den Laserstrahl auszurichten:

- Wenn die rote obere Anzeige aufleuchtet, das bedeutet, dass der Laserstrahl höher als die Mittenmarkierung ist, dann bewegen Sie den Laserdetektor nach unten, so dass er mit der Mittenmarkierung (7) übereinstimmt.
- Wenn die rote untere Anzeige aufleuchtet, das bedeutet, dass der Laserstrahl niedriger als die Mittenmarkierung ist, dann bewegen Sie den Laserdetektor nach oben, so dass er mit der Mittenmarkierung (7) übereinstimmt.
- Wenn die grüne mittlere Anzeige aufleuchtet, zeigt sie an, dass die Mittenmarkierung in Linie mit Laserstrahl ist.

Audiosignal zur Erkennung des Laserstrahls

Wenn die Lautstärke des Lautsprechers eingeschaltet ist, hilft neben der Kontrollleuchte noch ein akustisches Signal bei der Lokalisierung des Laserdetektors.

- Ein Piepton signalisiert, dass der Laserstrahl erkannt wurde.
- Ein schneller Piepton signalisiert, dass der Laserdetektor nach unten bewegt werden muss.
- Ein langsamer Piepton signalisiert, dass der Laserdetektor nach oben bewegt werden muss.
- Ein stetiger Piepton zeigt an, dass der Laserstrahl mit der Mittenmarkierung am Laserdetektor ausgerichtet ist.

Markierung

- Wenn der Laserstrahl erkannt wurde, markieren Sie die angezeigte Position am Rand der Klemmhalter.

※Hinweis:

- Wenn Sie den Laserstrahl mit einem Messstab suchen, lösen Sie den Einstellknopf (14) leicht, um den Laserdetektor leichter nach oben oder unten zu bewegen. Wenn der Laserstrahl richtig gefunden wurde, ziehen Sie die Klemme fest, um sicherzustellen, dass der Laserdetektor weiterhin stabil auf dem Stab montiert.

- Achten Sie beim Markieren darauf, dass das Werkzeug genau vertikal (bei horizontalem Laserstrahl) bzw. horizontal (bei vertikalem Laserstrahl) ausgerichtet wird, sonst sind die Markierungen gegenüber dem Laserstrahl versetzt.

Spezifikationen

Gewicht	143g mit Batterie
Abmessung	140,5mm (H) x 60mm (B) x 35mm (T)
Laserempfangsfenstergröße	20mm(B) x 20mm(H)
Anzeige	Dreiseitige LED-Anzeige
Genauigkeit	$\pm 1,5\text{mm}/0,06$ Zoll (Kann aufgrund des Arbeitsbereichs und der Laserleistung abweichen)
Arbeitsbereich (R/G)	Bis zu 50m/165 Fuß
PWM	5:5
Empfangsfrequenz	10K Hz
Automatische Abschaltung	6 Minuten
Betriebszeit	Bis zu 70 Stunden
Stromquelle	9V Trockenbatterie
IP Schutzarten	IP55, wasserdicht, staubdicht und stoßfest

※Hinweis:

- Stellen Sie den Laserdetektor mindestens 5 m (17 Fuß) von der Laserebene entfernt auf.
- Der Arbeitsabstand und die Erkennungsgenauigkeit werden durch die Betriebsumgebung beeinflusst.
- Aufgrund der Produktentwicklung können das Aussehen und Spezifikationen unter Umständen von den Detailangaben abweichen.

Garantie

Das Laserwerkzeug hat eine strenge und umfassende Produktkontrolle bestanden. Qualität unserer Produkte ist so zuverlässig, dass wir auf alle Produkte eine ausgezeichnete Garantie für professionelle Anwender bieten.

Wir bieten 1 (ein) Jahre Garantie auf unsere Produkte ab dem Zeitpunkt des Kaufens unter den folgenden Bedingungen:

- Kaufbeleg wird vorgelegt
- Service/Reparaturen sind nicht von Unberechtigten durchgeführt worden
- Das Produkt ist nicht missbräuchlich verwendet worden

Wenn ein defektes Produkt zusammen mit einem Kaufbeleg an unseren autorisierten Händler gesendet wird, reparieren oder umtauschen wir das defekte Produkt kostenlos oder nach unserem Ermessen.

Diese Garantie gilt nicht für:

- Defekte durch zufällige Beschädigung
- Mängel am Produkt aufgrund von ungewöhnlichem Verschleiß.
- Bei Nichtbeachtung der Anweisung des Herstellers.
- Mängel, die durch Wartung oder Umbau ohne unsere Genehmigung entstanden sind.
- Kalibrierung und Wartung sind von der Garantie nicht umfasst.

Hinweis:

- Wir haften nicht für direkte oder indirekte Verluste aufgrund des Fehlers dieses Produkts, die über das gesetzliche Maß hinausgehen.
- Eine Reparatur oder ein Umtausch gemäß den Bedingungen dieser Garantie hat keinen Einfluss auf das Ablaufdatum der Garantie.
- Diese Garantie gilt nur für Kunden, die dieses Produkt gekauft haben, und es ist nicht gestattet, diese Garantie auf Dritte zu übertragen.
- Diese Garantie darf ohne unsere Genehmigung nicht geändert werden.

Sie können eine 12-Monate eingeschränkte Garantie, aber bis zu 24 Monate längere Garantie genießen, wenn Sie sich durch die Produktregistrierung als Mitglied registrieren. Bitte scannen Sie den QR-Code ein, um Ihre Priorität zu genießen.



Sollten Sie Fragen oder Unklarheiten bezüglich des Produkts haben, können Sie sich gerne an uns wenden:
support@huepar.com

Merci d'avoir acheté le détecteur laser Huepar LR-6RG. Veuillez lire attentivement les instructions de sécurité et le manuel d'utilisation avant d'utiliser ce produit.

※**Remarque:**

- Veuillez activer le **mode d'impulsion** du niveau laser lors de l'utilisation avec le détecteur. Le détecteur peut être utilisé **UNIQUEMENT** en mode impulsion.
- Le détecteur Huepar ne peut être compatible qu'avec les niveaux laser Huepar dotés de la fonction PULSE MODE. Veuillez faire attention à savoir si le niveau laser peut être utilisé avec le détecteur Huepar lors de l'achat. Si vous avez des questions, veuillez nous contacter par **support@huepar.com**.

CONTENU

- Sécurité
- Présentation du produit
- Installation
- Fonctionnement
- Spécifications
- Garantie

Sécurité

Règles générales de sécurité:

- Ce produit ne lance pas de laser. Cependant, lorsque vous travaillez avec des outils laser, veuillez suivre les instructions de sécurité pour cet instrument laser spécial.

Sécurité électronique:

- Les batteries peuvent exploser ou fuir, qui peut provoquer des blessures ou des incendies . Pour réduire ce risque, veuillez toujours suivre toutes les instructions et tous les avertissements sur l'étiquette et l'emballage de la batterie.
- Placez correctement la batterie (+) et la batterie (-), cela pourrait provoquer des fuites de liquide ou générer de la chaleur si vous les inversez.
- Veuillez retirer la batterie et la mettre dans la boîte de rangement ou le carton si elle n'est pas utilisée pendant une longue période.

Sécurité personnelle:

- Veuillez à ne pas exposer vos yeux au faisceau laserique émetteur pendant qu'un outil laser est en fonctionnement. Une exposition prolongée à un faisceau laserique peut être dangereuse pour vos yeux.

Utilisation et entretien:

- Veuillez ne pas démonter ni réparer vous-même si une anomalie est détectée.
- Veuillez ne pas le conserver dans un endroit surchauffé, la meilleure température de stockage est de 20°C ~ 60°C.
- Veuillez éviter une utilisation à long terme dans des zones humides et poussiéreuses, même si le produit est étanche à l'eau et à la poussière.
- Veuillez garder la fenêtre de réception propre et n'appuyez pas trop fort.
- Veuillez éviter les frappes ou les chocs violents et n'appuyez pas trop fort sur les touches.

- Il est sensible à la lumière fluorescente, au soleil, à la lumière flash et aux signaux d'ondes électriques alternatifs, qui peuvent affecter les mesures réelles et provoquer des erreurs.

Présentation du produit

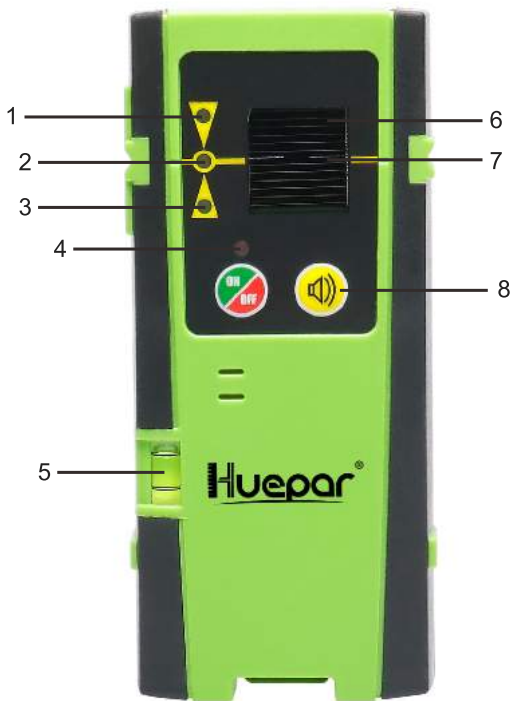

Présentation du produit

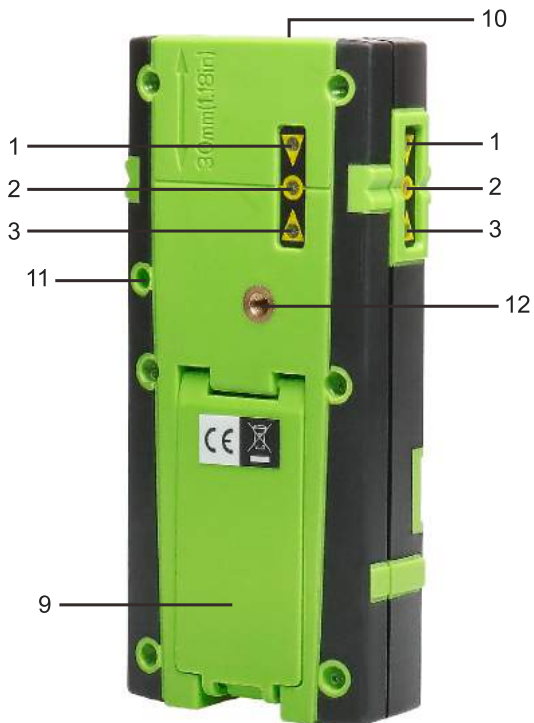

Présentation du produit

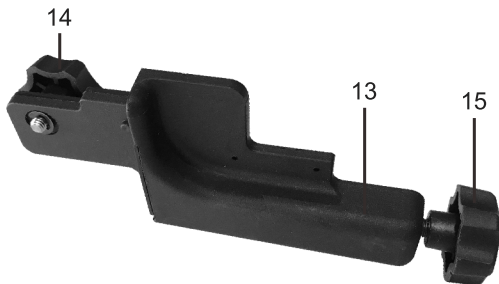

1. Indicateur supérieur rouge: descendez
2. Indicateur de centre vert
3. Indicateur inférieur rouge: monter
4. Indicateur d'alimentation
5. Flacon à bulles vertical
6. Fenêtre de réception laser
7. Marque centrale
8. Commutateur de volume
9. Compartiment à piles
10. Flacon à bulles horizontal
11. Trou d'alignement
12. Montage sur filetage
13. Pince
14. Bouton de serrage sur la pince
15. Bouton de réglage sur la pince

Installation

Le détecteur laser peut être utilisé directement à la main ou être installé sur une tige de mesure, un poteau ou un objet similaire avec la pince.

- Fixez le détecteur à la pince en faisant correspondre le trou d'alignement (11) et serrez le bouton de serrage (14).
- Desserrez le bouton de réglage (15) et fixez la pince sur une tige de mesure, un poteau ou un objet similaire.
- Serrez le bouton de réglage (14) pour fixer la pince.
- Activez le mode d'impulsion du niveau laser.
- Lors de la localisation du faisceau laserique, desserrez la pince pour permettre un positionnement haut / bas.
- Lorsque le faisceau laserique est détecté, resserrez le bouton de réglage (15) pour fixer l'objet.



Inbetriebnahme

※**Remarque:** veuillez activer le **mode d'impulsion** du niveau laser lors de l'utilisation du récepteur. Le détecteur peut être utilisé **UNIQUEMENT** en mode impulsion.

Marche / Arrêt

• Marche : Appuyez  pour allumer le détecteur.

• Arrêt: Appuyez  à nouveau pour éteindre le détecteur.

※**Remarque:** Lorsqu'aucun rayon laser n'atteint la zone de réception pendant 6 minutes, le détecteur s'éteint automatiquement afin d'économiser la batterie.

Commutateur de volume

• Une fois allumé, appuyez  pour activer / désactiver le volume.

Détection du faisceau lasérique

※**Remarque:** Positionnez le détecteur à au moins 5 m (17 ft) du niveau laser.

• Avec le détecteur allumé, placez le détecteur à l'endroit où le faisceau laser peut atteindre la fenêtre de réception laser (6). Alignez le détecteur de sorte que le faisceau lasérique puisse passer latéralement à travers la fenêtre de réception laser (6).

• Utilisez le flacon à bulles pour maintenir un plan horizontal avec le détecteur.

• Assurez-vous que la fenêtre de réception laser (6) fait face à la direction du faisceau lasérique.

Indicateurs de direction

Déplacez le détecteur selon les instructions sur la LED pour l'aligner avec le faisceau lasérique:

• Si l'indicateur supérieur rouge s'allume, déplacez le détecteur vers le bas pour qu'il corresponde à la marque centrale (7) car cela indique que la ligne laser est au-dessus de la marque centrale.

- Si l'indicateur inférieur rouge s'allume, déplacez le détecteur vers le haut pour qu'il corresponde à la marque centrale (7) car cela indique que la ligne laser est en dessous de la marque centrale.
- Si l'indicateur vert s'allume, cela indique que la ligne laser correspond juste à la marque centrale.

Signal audio pour l'indication du faisceau lasérique

En plus de la lampe de témoin, si le volume du haut-parleur est activé, un son audible aide à localiser le détecteur.

- Un bip retentit pour indiquer que le faisceau lasérique a été détecté.
- Un bip rapide retentit pour indiquer que le détecteur doit être abaissé.
- Un bip lent retentit pour indiquer que le détecteur doit être déplacé vers le haut.
- Un bip régulier retentit pour indiquer que le faisceau laser est aligné avec la marque centrale du récepteur.

Marquage

- Une fois le faisceau lasérique détecté, marquez la position indiquée sur le bord de la pince.

※Remarque:

- Lorsque vous recherchez le faisceau laser à l'aide d'une tige de mesure, desserrez légèrement le bouton de réglage (14) pour déplacer le détecteur vers le haut ou vers le bas plus facilement. Lorsque le faisceau lasérique a été trouvé en sécurité, serrez la pince pour que le détecteur reste stable sur la tige.
- Lors du marquage, veillez à aligner l'outil exactement verticalement (pour le faisceau lasérique horizontal) ou horizontal (pour le faisceau lasérique vertical), sinon les marques dévient du faisceau lasérique.

Spécifications

Poids	143g avec batterie
Dimension	140,5mm (H) x 60mm (W) x 35mm (D)
Taille de la fenêtre de réception laser	20mm(W) x 20mm(H)
Afficheur	Affichage LED à trois côtés
Précision	± 1,5 mm / 0,06 pouces (peut différer en raison de la plage de travail et de la puissance du laser)
Zone de travail (R/G)	Jusqu'à 50 m / 165 pieds
PWM	5:5
Fréquence de réception	10K Hz
Arrêt automatique	6mins
Temps de travail	Jusqu'à 70 heures
Source d'énergie	Batterie sèche 9V
Niveau de protection	IP55, étanche, antipoussière et antichoc

※**Remarque:**

- Positionnez le détecteur à au moins 5 m (17 ft) du niveau laser.
- La distance de travail et la précision de détection seront affectées par l'environnement d'exploitation.
- L'apparence et les spécifications peuvent différer en raison de l'amélioration du produit.

Garantie

L'outil laser a passé une inspection rigoureuse et complète. Nous sommes confiants en la qualité de nos produits et offrons une excellente garantie aux utilisateurs professionnels des produits.

Nous offrons une garantie d'un an à compter de la date d'achat, notamment:

- Une preuve d'achat
- Les services / réparations qui n'ont pas été essayés par des personnes non autorisées
- Le produit n'a pas été mal utilisé

Les produits défectueux seront réparés ou remplacés, gratuitement ou à notre discrétion, s'ils sont envoyés avec une preuve d'achat à nos distributeurs autorisés.

Cette garantie ne comprend pas:

- Défauts causés par des dommages accidentels
- Le produit a subi une usure excessive
- L'utilisation sans les instructions du fabricant
- Défauts causés par l'entretien ou la rénovation sans notre autorisation
- L'étalonnage et l'entretien ne sont pas inclus dans la garantie

Remarque:

- Nous ne sommes pas responsables de toute perte directe ou indirecte causée par la défaillance de ce produit au-delà de la portée prévue par la loi.
- La réparation ou le remplacement sous cette garantie n'affecte pas la date d'expiration de la garantie.
- Cette garantie s'applique uniquement aux clients qui ont acheté ce produit et n'est pas autorisée à transférer cette garantie à des tiers.
- Cette garantie ne peut être modifiée sans notre autorisation.

Vous pouvez bénéficier d'une garantie limitée de 12 mois, mais elle peut être prorogé jusqu'à 24 mois si vous vous inscrivez en tant que membre via l'enregistrement du produit. Veuillez scanner le code QR pour activer votre priorité.



Si vous rencontrez des questions ou des confusions sur le produit, n'hésitez pas à nous contacter: **support@huepar.com**

Grazie per aver acquistato il Huepar LR-6RG Rilevatore Laser.

Si prega di leggere attentamente le Istruzioni di Sicurezza e il Manuale Utente prima di utilizzare questo prodotto.

※**Note:**

- Si prega di attivare la **Modalità di Impulso** della livella laser quando è utilizzata con il rilevatore. Il rilevatore può essere utilizzato **SOLO** nella Modalità di Impulso.
- Il Huepar rilevatore può essere compatibile solo con le Huepar livelle laser che dispongono della funzione Modalità di Impulso. Si prega di prestare attenzione a se la livella laser può essere utilizzata con il Huepar rilevatore quando si acquista. In caso di domande, si prega di contattarci: **support@huepar.com**.

CONTENUTI

- **Sicurezza**
- **Descrizione di Prodotto**
- **Come Installare**
- **Operazione**
- **Specifiche**
- **Garanzia**

Sicurezza

Regole Generali di Sicurezza:

- Questo prodotto non proietta il laser. Tuttavia, quando è utilizzato con strumenti laser, si prega di seguire le istruzioni di sicurezza per quello strumento laser particolare.

Sicurezza Elettronica:

- Le batterie potrebbero esplodere o perdere liquido, provocando lesione o incendio. Per ridurre questo rischio, si prega di seguire sempre tutte le istruzioni e le avvertenze sull'etichetta della batteria e sulla sua confezione.
- Posizionare correttamente la batteria (+) e la batteria (-). Potrebbe causare perdita di liquido o generazione di calore se sono invertite.
- Estrarre la batteria e riporla nella scatola o cartone per conservazione se non è utilizzata per un lungo periodo.

Sicurezza Personale:

- Quando uno strumento laser è in funzione, fare attenzione a non esporre gli occhi al raggio laser che emette. L'esposizione a un raggio laser per lungo tempo potrebbe essere pericolosa per gli occhi.

Uso e Cura:

- Non smontare o riparare da solo in qualsiasi caso di anomalità.
- Non tenerlo in un luogo surriscaldato, la migliore temperatura di conservazione è 20°C ~ 60°C.
- Evitare l'uso prolungato in aree umide e polverose, anche se il prodotto è impermeabile e antipolvere.
- Mantenere pulita la finestra di ricezione, e non premerla con forza.
- Evitare colpo violento, e non premere i tasti con forza.
- È sensibile alla luce fluorescente, luce del sole, luce del flash e altri segnali di onde elettriche, che può influire sulle misurazioni effettive e potrebbe causare errori.

Descrizione di Prodotto

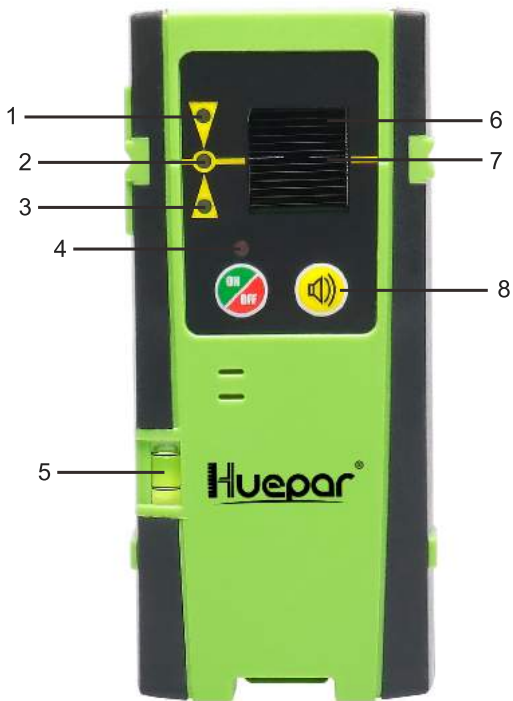

Descrizione di Prodotto

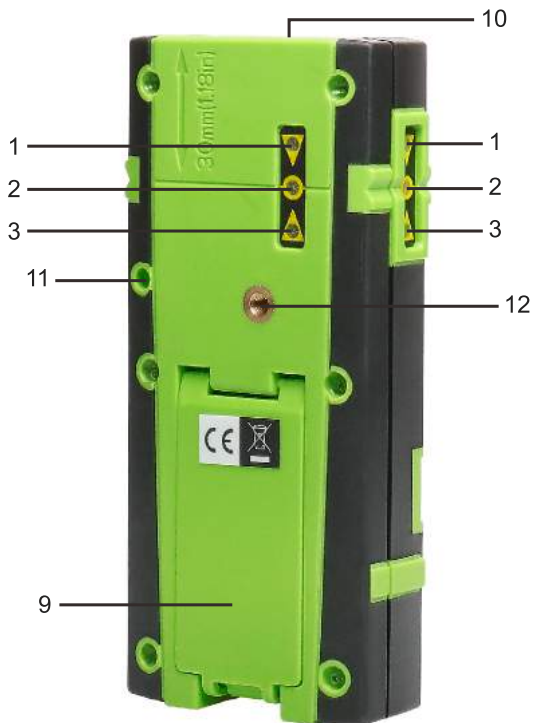

Descrizione di Prodotto

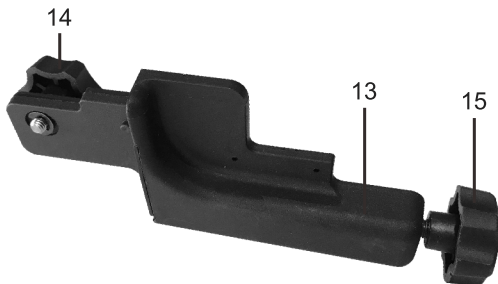

1. Indicatore Superiore Rosso: spostare verso il basso
2. Indicatore Centrale Verde
3. Indicatore Inferiore Rosso: spostare verso l'alto
4. Indicatore di Energia
5. Fiala a Bolla Verticale
6. Finestra di Ricezione Laser
7. Segno Centrale
8. Pulsante di Volume
9. Vano Batteria
10. Fiala a Bolla Orizzontale
11. Foro di Allineamento
12. Attacco Filettato
13. Morsetto
14. Pomello da Stringere sul Morsetto
15. Pomello da Regolare sul Morsetto

Come Installare

Il rilevatore laser può essere utilizzato direttamente a mano o essere montato su un'asta, un palo o un oggetto simile di misurazione con il morsetto.



- Collegare il rilevatore al morsetto facendo corrispondere con il foro di allineamento (11), e stringere il pomello (14).
- Allentare il pomello da regolare (15) e fissare il morsetto su un'asta, un palo o un oggetto simile di misurazione.
- Stringere il pomello da regolare (14) per fissare il morsetto.
- Attivare la modalità di impulso della livella laser.
- Quando si localizza il raggio laser, allentare il morsetto per consentire il posizionamento su/giù.
- Quando il raggio laser è rilevato, stringere di nuovo il pomello da regolare (15) per fissare l'oggetto.



Operazione

※**Nota:** Si prega di attivare la **Modalità di Impulso** della livella laser quando è utilizzata con il rilevatore. Il rilevatore può essere utilizzato **SOLO** nella Modalità di Impulso.

Accendere / Spegnerne

- Accendere: Premere  per accendere il rilevatore.
- Spegnerne: Premere  di nuovo per spegnere il rilevatore.

※**Nota:** Se nessun raggio laser raggiunge l'area di ricezione per 6 minuti, il rilevatore si spegne automaticamente per risparmiare la batteria.

Attivare Volume

- Quando il rilevatore è acceso, premere  per attivare/disattivare il volume.

Rilevare Raggio Laser

※**Nota:** Posizionare il rilevatore ad almeno 5 m (17 piedi) di distanza dalla livella laser.

- Con il rilevatore acceso, posizionare il rilevatore nel punto in cui il raggio laser può raggiungere la finestra di ricezione laser (6). Allineare il rilevatore in modo che il raggio laser possa scorrere lateralmente attraverso la finestra di ricezione laser (6).
- Utilizzare la fiala a bolla per mantenere un piano livellato con il rilevatore.
- Assicurarsi che la finestra di ricezione laser (6) sia rivolta verso la direzione del raggio laser.

Indicatori di Direzione

Spostare il rilevatore come indicato sul LED per allinearlo al raggio laser:

- Se l'Indicatore Superiore Rosso si illumina, spostare il rilevatore verso il basso in modo che corrisponda al segno centrale (7) perché indica che la linea laser si trova sopra il segno centrale.

- Se l'Indicatore Inferiore Rosso si illumina, spostare il rilevatore verso l'alto in modo che corrisponda al segno centrale (7) perché indica che la linea laser si trova sotto il segno centrale.
- Se l'Indicatore Verde si illumina, indica che la linea laser corrisponde appena al segno centrale.

Segnale Audio per l'Indicazione del Raggio Laser

Oltre all'indicatore luminoso, se il volume dell'altoparlante è ATTIVO, un suono udibile aiuta a localizzare il rilevatore.

- Un suono di bip per indicare che il raggio laser è stato rilevato.
- Un bip rapido per indicare che il rilevatore deve essere spostato verso il basso.
- Un bip lento per indicare che il rilevatore deve essere spostato verso l'alto.
- Un bip stabile per indicare che il raggio laser è allineato con il segno centrale sul rilevatore.

Fare Seno

- Una volta rilevato il raggio laser, segnare la posizione mostrata sul bordo del morsetto.

※Note:

- Quando si cerca il raggio laser utilizzando un'asta di misurazione, allentare leggermente il pomello da regolare (14) per spostare il rilevatore su o giù più facilmente. Quando il raggio laser è trovato in modo sicuro, stringere il morsetto per assicurarsi che il rilevatore rimanga stabile sull'asta.
- Quando si fa un seno, fare attenzione ad allineare lo strumento esattamente in verticale (per raggio laser orizzontale) o orizzontale (per raggio laser verticale), altrimenti i segni saranno spostati rispetto al raggio laser.

Specifiche

Peso	143 g con batteria
Dimensioni	140,5mm (H) x 60mm (W) x 35mm (D)
Dimensioni della Finestra di Ricezione Laser	20mm (W) x 20mm (H)
Schermata	Schermate LED a 3 lati
Precisione	$\pm 1,5$ mm/0,06 pollice (Potrebbe differire a causa del limite di funzione e della potenza del laser)
Limite di Funzione (R/G)	Fino a 50 m/165 piedi
PWM	5:5
Frequenza di Ricezione	10K Hz
Spegnimento Automatico	6 minuti
Tempo di Funzione	Fino a 70 ore
Fonte di Energia	Batteria a secco da 9 V
Valutazione IP	IP55, impermeabile, antipolvere e antiurto

※ **Note:**

- Posizionare il rilevatore ad almeno 5 m (17 piedi) di distanza dalla livella laser.
- La distanza di funzione e la precisione del rilevamento saranno influenzate dall'ambiente di operazione.
- L'aspetto e le specifiche potrebbero differire a causa del miglioramento del prodotto.

Garanzia

Questo strumento laser ha superato un'ispezione di prodotto rigorosa e completa. Siamo fiduciosi della qualità dei nostri prodotti e offriamo una garanzia eccezionale per gli utenti professionali dei prodotti.

Offriamo una Garanzia di Un Anno dalla data di acquisto a condizione che:

- La prova di acquisto sia offerta.
- Assistenza/riparazione non siano state tentate da persone non autorizzate.
- Il prodotto non sia stato utilizzato in modo improprio.

I prodotti difettosi saranno riparati o sostituiti, gratuitamente o a nostra discrezione, se inviati insieme alla prova di acquisto al nostro distributore autorizzato.

Questa Garanzia non include:

- Guasti causati da danni accidentali.
- Il prodotto ha subito un'irragionevole usura.
- Uso senza osservanza delle istruzioni del produttore.
- Difetti causati da manutenzione o ristrutturazione senza la nostra autorizzazione
- La calibrazione e la cura non sono coperte dalla Garanzia.

Note:

- Nella misura consentita dalla legge, non saremo responsabili per qualsiasi perdita diretta o indiretta causata da guasti a questo prodotto.
- La riparazione o la sostituzione ai sensi della presente Garanzia non influenzano la data di scadenza della Garanzia.
- Questa garanzia è applicata solo ai clienti che hanno acquistato questo prodotto. Non è consentito trasferire questa garanzia a terzi.
- Questa Garanzia non può essere modificata senza la nostra autorizzazione.

Godi di una garanzia limitata di 12 mesi, ma può essere fino a 24 mesi se ti registri come membro attraverso la registrazione del prodotto. Si prega di scansionare questo codice QR per attivare la priorità.



In caso di qualsiasi domanda o confusione sul prodotto, non esitare a contattarci:

support@huepar.com

Gracias por comprar el receptor láser Huepar LR-6RG. Lea atentamente las Instrucciones de seguridad y el Manual del usuario antes de utilizar este producto.

※**Nota:**

- Active el **Modo de Pulso** del nivel láser cuando lo use con el receptor. El receptor **SOLO** se puede usar en modo de pulso.
- El receptor Huepar solo puede ser compatible con los niveles de láser Huepar que cuentan con la función de modo de pulso. Por favor, preste atención a si el nivel láser se puede usar con el receptor Huepar al comprar. Si tiene alguna pregunta, contáctenos a través de support@huepar.com.

CONTENIDO

- Seguridad
- Descripción del Producto
- Configuración
- Operación
- Especificaciones
- Garantía

Seguridad

Reglas Generales de Seguridad:

- Este producto no proyecta láser. Sin embargo, cuando trabaje con herramientas láser, siga las instrucciones de seguridad para ese instrumento láser en particular.

Seguridad Electrónica:

- Las baterías pueden explotar o tener fugas, causar lesiones o incendios. Para reducir este riesgo, siga siempre todas las instrucciones y advertencias en la etiqueta y el paquete de la batería.
- Coloque la batería (+) y la batería (-) correctamente, puede causar fugas de líquido o generación de calor si las invierte.
- Saque la batería y colóquela en la caja de almacenamiento o cartón si no se utiliza durante mucho tiempo.

Seguridad Personal:

- Tenga cuidado de no exponer sus ojos al rayo láser emisor mientras una herramienta láser está en funcionamiento. La exposición a un rayo láser durante un tiempo prolongado puede ser peligroso para sus ojos.

Uso y Cuidado:

- Si se encuentra alguna anomalía, no la desmonte ni la repare usted mismo.
- No lo guarde en un lugar sobrecalentado, la mejor temperatura de almacenamiento es 20°C ~ 60°C.
- Evite el uso prolongado en áreas húmedas y polvorientas, aunque el producto sea resistente al agua y al polvo.
- Mantenga limpia la ventana de recepción y no la presione con fuerza.
- Evite golpes violentos o impactantes, y no presione las teclas con fuerza.
- Es sensible a la luz fluorescente, la luz solar, la luz del flash y la señal de onda eléctrica alternativa, lo que puede afectar las mediciones reales y puede causar errores.

Descripción del Producto

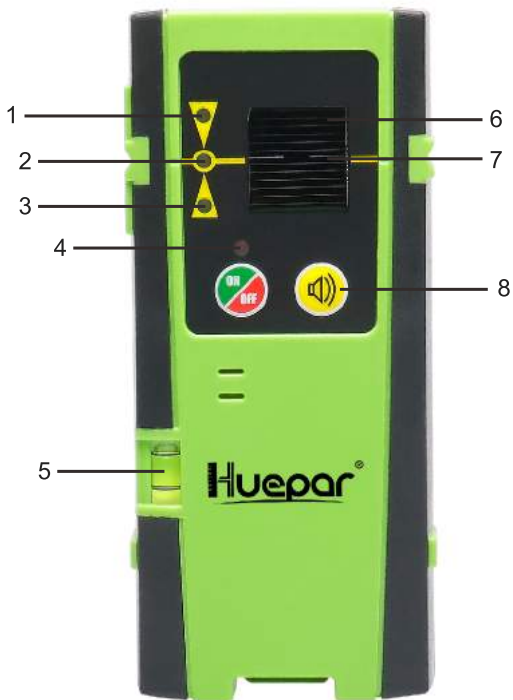

Descripción del Producto

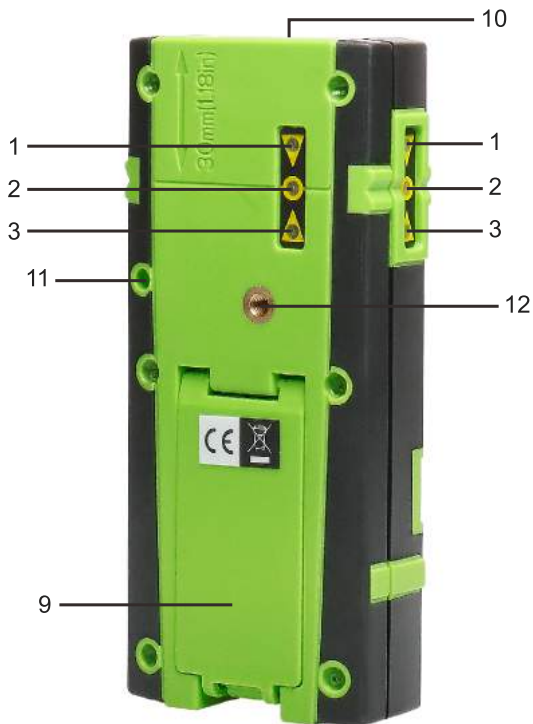

Descripción del Producto

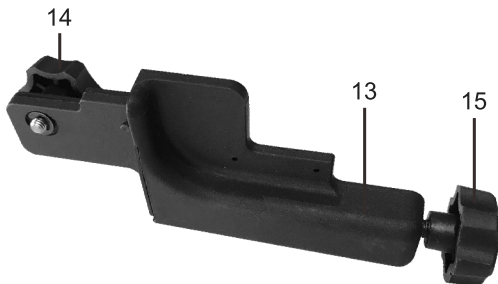

1. Indicador Superior Rojo: Moverse hacia abajo
2. Indicador de Centro Verde
3. Indicador Rojo Inferior: Moverse hacia arriba
4. Indicador de Encendido
5. Vial de Burbuja Vertical
6. Ventana de Recepción Láser
7. Marca Central
8. Interruptor de Volumen
9. Compartimento de la Batería
10. Vial de Burbuja Horizontal
11. Agujero de Alineación
12. Montaje de Rosca
13. Abrazadera
14. Perilla de Apriete de la Abrazadera
15. Perilla de Ajuste de la Abrazadera

Configuración

El receptor láser se puede usar directamente a mano o se puede montar en una vara de medir, poste u objeto similar con la abrazadera.

- Fije el receptor a la abrazadera haciendo coincidir el orificio de alineación (11) y apriete la perilla de ajuste (14).
- Afloje la perilla de ajuste (15) y fije la abrazadera en una varilla de medición, poste u objeto similar.
- Apriete la perilla de ajuste (14) para asegurar la abrazadera.
- Apriete la perilla de ajuste (14) para asegurar la abrazadera.
- Al ubicar el rayo láser, afloje la abrazadera para permitir el posicionamiento arriba / abajo.
- Cuando encuentre el rayo láser, vuelva a apretar la perilla de ajuste (15) para asegurar el objeto.



Operación

※**Nota:** Active el **Modo de Pulso** del nivel láser cuando lo use con el receptor. El receptor **SOLO** se puede usar en modo de pulso.

Encendido / Apagado

• Encendido: Presione  para ENCENDER el receptor.

• Apagado: Presione  nuevamente para APAGAR el receptor.

※**Nota:** Cuando ningún rayo láser alcanza el área de recepción durante 6 minutos, el receptor se apaga automáticamente para ahorrar batería.

Interruptor de Volumen

• Cuando se ENCIENDE, presione  para ENCENDER / APAGAR el volumen.

Detección de Rayo Láser

※**Nota:** Coloque el receptor al menos a 5 m (17 pies) del nivel del láser.

• Con el receptor encendido, colóquelo donde el rayo láser pueda alcanzar la ventana de recepción del láser (6). Alinee el receptor para que el rayo láser pueda pasar lateralmente a través de la ventana de recepción del láser (6).

• Use el vial de burbujas para mantener un plano nivelado con el receptor.

• Asegúrese de que la ventana de recepción del láser (6) esté orientada en la dirección del rayo láser.

Indicadores de Dirección

Mueva el receptor como se indica en el LED para alinearlos con el rayo láser:

• Si el indicador rojo superior se ilumina, mueva el receptor hacia abajo para que coincida con la marca central (7) porque indica que la línea láser está por encima de la marca central.

- Si el indicador rojo inferior se enciende, mueva el receptor hacia arriba para que coincida con la marca central (7) porque indica que la línea del láser está por debajo de la marca central.
- Si el indicador verde se ilumina, indica que la línea láser coincide con la marca central.

Señal de Audio Para Indicación del Rayo Láser

Además de la luz indicadora, si el volumen del altavoz está ENCENDIDO, un sonido audible ayuda a localizar el receptor.

- Suena un pitido para indicar que se ha detectado el rayo láser.
- Suena un pitido rápido para indicar que el receptor debe moverse hacia abajo.
- Suena un pitido lento para indicar que el receptor debe moverse hacia arriba.
- Suena un pitido constante para indicar que el rayo láser está alineado con la marca central del receptor.

Marcar

- Una vez que se ha detectado el rayo láser, marque la posición que se muestra en el borde de la abrazadera.

※Nota:

- Cuando busque el rayo láser utilizando una varilla de medición, afloje ligeramente la perilla de ajuste (14) para mover el receptor hacia arriba o hacia abajo con mayor facilidad. Cuando el rayo láser se haya encontrado de forma segura, apriete la abrazadera para asegurarse de que el receptor permanezca estable en la varilla.
- Al marcar, tenga cuidado de alinear la herramienta exactamente vertical (para el rayo láser horizontal) u horizontal (para el rayo láser vertical), ya que de lo contrario las marcas se compensan con respecto al rayo láser.

Especificaciones

Peso	143g con batería
Dimensión	140,5mm x 60mm x 35mm
Tamaño de ventana de recepción láser	20mm x 20mm
Pantalla	Pantalla LED de tres lados
Exactitud	±1,5mm/0,06in (Puede diferir debido al rango de trabajo y la potencia del láser)
Rango de Trabajo (Rayo Láser Rojo / Verde)	Hasta 50m / 165 pies
PWM	5:5
Frecuencia de Recepción	10K Hz
Apagado Automático	6 minutos
Tiempo de Trabajo	Hasta 70 horas
Fuente de Alimentación	Batería seca de 9V
Clasificación del IP	IP55, impermeable, a prueba de polvo y a prueba de golpes

※ **Nota:**

- Coloque el receptor al menos a 5 m (17 pies) del nivel del láser.
- La distancia de trabajo y la precisión de detección se verán afectadas por el entorno operativo.
- La apariencia y las especificaciones pueden diferir debido a la mejora del producto.

Garantía

La herramienta láser pasó una inspección rigurosa e integral del producto. Confiamos en la calidad de nuestros productos y ofrecemos una excelente garantía para los usuarios profesionales de los productos.

Ofrecemos garantía de un año a partir de la fecha de compra, que incluye:

- Se proporciona comprobante de compra
- El servicio / reparaciones no han sido intentados por personas no autorizadas
- El producto no ha sido mal utilizado

Los productos defectuosos serán reparados o reemplazados, sin cargo o a nuestra discreción, si se envían junto con el comprobante de compra a nuestros distribuidores autorizados.

Esta garantía no cubre:

- Fallos causados por daños accidentales.
- El producto ha sufrido un desgaste irrazonable
- No se utiliza según las instrucciones del fabricante.
- Defectos causados por mantenimiento o renovación sin nuestra autorización.
- La calibración y el mantenimiento no están incluidos en la garantía.

Nota:

- No somos responsables de ninguna pérdida directa o indirecta causada por la falla de este producto más allá del alcance estipulado por la ley.
- La reparación o reemplazo bajo esta Garantía no afecta la fecha de vencimiento de la Garantía.
- Esta garantía solo se aplica a los clientes que han comprado este producto y no está permitido transferir esta garantía a ningún tercero.
- Esta garantía no se modificará sin nuestra autorización.

Puede disfrutar de una garantía limitada de 12 meses, pero puede ser de hasta 24 meses si se registra como miembro a través del registro del producto. Escanee el código QR para activar su prioridad.

Si tiene alguna pregunta o confusión sobre el producto, no dude en contactarnos: **support@huepar.com**



Благодарим за покупку лазерного приемника Huepar LR-6RG.

Читайте внимательно данную инструкцию перед использованием продукции.

※ **Внимание:**

- Пожалуйста включите режим работы с приемником (**Pulse Mode/Импульсный режим**) на Вашем лазерном инвেলиром. Приемник будет работать **ТОЛЬКО** в таком режиме.
- Приемник Huepar может быть использован только с лазерными инвелиром Huepar, которые поддерживают функцию «Работа с приемником» (PULSE MODE). Перед покупкой, убедитесь в наличии данной функции. Если у Вас имеются какие-либо вопросы, пожалуйста, свяжитесь с нами по электронной почте **support@huepar.com**.

СОДЕРЖАНИЕ

- **Безопасность**
- **Описание продукции**
- **Установка**
- **Операция**
- **Спецификации**
- **Гарантия**

Безопасность

Основные правила по технике безопасности:

- Данная продукция не является излучающим лазерным устройством. Однако, работая с лазерными приборами, пожалуйста, следуйте инструкциям безопасности от используемого Вами инструмента.

Электробезопасность:

- Батарейки могут взрываться, течь, причинять травмы и возгораться. Чтобы уменьшить риски, следуйте указаниям на этикетках и упаковках от батареек.
- При установке соблюдайте полярность батарейки (+/-), в противном случае это может привести к нагреву, возгоранию, поломке прибора и другим неприятным последствиям.
- Извлекайте батарейку из прибора и храните отдельно в специальном контейнере если не планируете пользоваться прибором длительное время.

Личная безопасность:

- Будьте осторожны и не направляйте луч лазера в глаза. Продолжительное воздействие лазерного луча может стать причиной травмирования глаз.

Использование и уход:

- Не разбирайте и не ремонтируйте прибор самостоятельно.
- Температура хранения прибора должна быть в диапазоне от -20°C ~ $+60^{\circ}\text{C}$.
- Хотя прибор и имеет защиту от воды и пыли, тем ни менее, старайтесь избегать продолжительного использования прибора во влажных и пыльных помещениях.
- Держите окошко сенсора приемника в чистоте и не нажимайте на него сильно.
- Избегайте сильных вибраций и ударов, не давите на кнопки слишком сильно.

- Прибор чувствителен к флуоресцентному свету, солнечному свету, вспышке и альтернативному электрическому сигналу, который может повлиять на фактические измерения и вызвать ошибки.

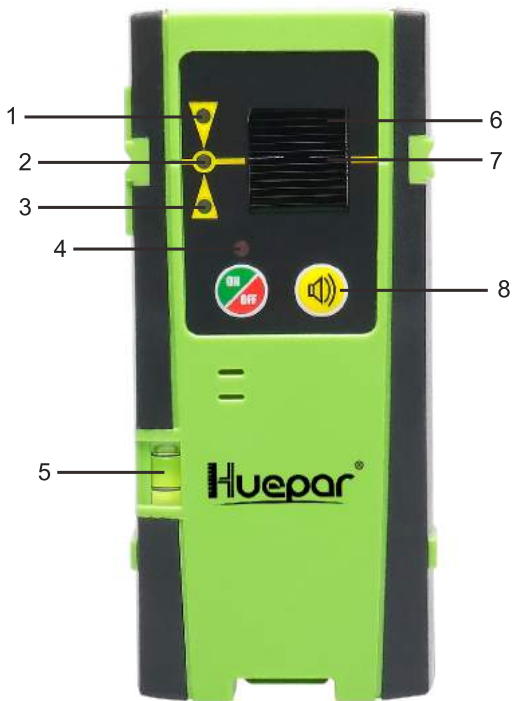

Обзор продукции

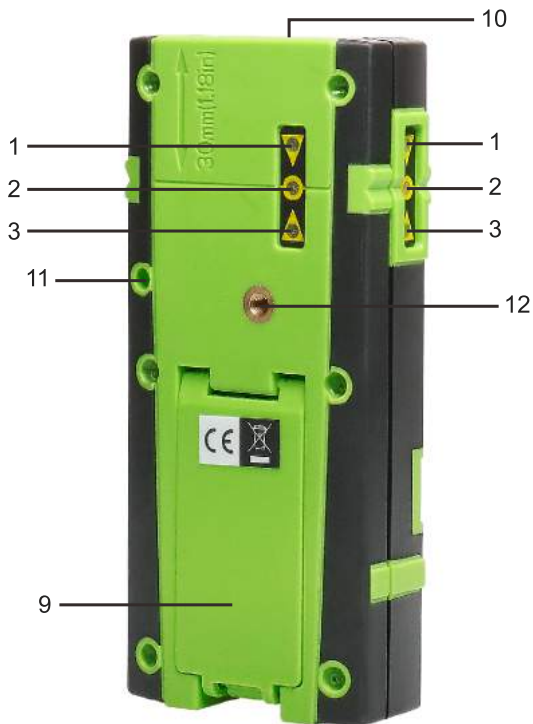

Обзор продукции

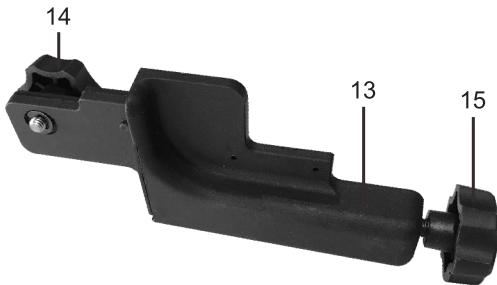

1. Красный верхний индикатор: перемещать вниз
2. Зеленый центральный индикатор
3. Красный нижний индикатор: перемещать вверх
4. Индикатор питания
5. Вертикальный пузырьковый уровень
6. Приемное окошко сенсора
7. Центровая метка
8. Переключатель громкости
9. Отсек для батарейки
10. Горизонтальный пузырьковый уровень
11. Точка центровки с креплением
12. резьба крепления
13. Зажим
14. Ручка на зажиме
15. ручка регулировки на зажиме

Установка

Лазерный приемник может быть использован без дополнительных аксессуаров или будучи установленным на измерительную линейку, штангу и подобные предметы.



- Присоедините приёмник на крепление совмещая точку центровки (11) и затяните ручку крепления (14).
- Разведите зажимной механизм (15) и прикрепите держатель на измерительную линейку, штангу или похожий предмет.
- Зафиксируйте крепление регулировочной ручкой (14).
- Включите импульсный режим работы с приёмником (Pulse mode) на лазерном уровне.
- При поиске лазерного луча, ослабьте крепление для свободного движения вверх/вниз.
- Когда лазерный луч пойман, надежно затяните крепление (15).



Операция

※ **Внимание:** Пожалуйста включите режим работы с приемником (**Pulse Mode/Импульсный режим**) на Вашем лазерном инвেলиром. Приемник будет работать **ТОЛЬКО** в таком режиме.

Включение/выключение приемника

- Включение: нажмите кнопку  чтобы включить приемник.
- Выключение: нажмите кнопку  еще раз, чтобы выключить приемник.

※ **Внимание:** если лазерный луч не попадает в окно приемника в течении 6 минут, устройство автоматически отключится для экономии батарейки.

Переключатель громкости

- При включенном приборе, нажмите кнопку  чтобы ВКЛ/ВЫКЛ звук.

Обнаружение лазерного луча

※ **Внимание:** Минимально рекомендуемое расстояние от лазерного уровня – 5 метров (17 футов).

- При включенном приемнике расположите приемник так, чтобы лазерный луч мог попасть в окно приема лазера (6). Выровняйте приемник так, чтобы лазерный луч мог проходить в боковом направлении через окно приема лазера (6) – параллельно средним отметкам на приемнике.
- Используйте пузырьковый уровень приемника, чтобы выровнять его в одной плоскости с лазерным уровнем.
- Убедитесь, что окно приема лазера (6) обращено по направлению к лазерному лучу.

Индикаторы направления

Перемещайте приемник согласно направлению индикаторов:

- Если загорается верхний красный индикатор, перемещайте приемник вниз пока не загорится средний индикатор (7). Верхний индикатор символизирует, что луч находится выше центральной отметки.
- Если загорается нижний красный индикатор, перемещайте приемник вверх, пока не достигните центральной отметки (7). Нижний индикатор символизирует, что луч находится ниже центральной отметки.
- Загорание зеленого индикатора свидетельствует о том, что луч совпадает с линией центральной отметки.

Звуковая сигнализация опознавания луча

В дополнение к световой индикации, если не был выключен динамик, звуковой сигнал помогает позиционировать приемник.

- Звуковой сигнал означает, что лазерный луч был обнаружен.
- Быстрый звуковой сигнал указывает на необходимость перемещать приемник по направлению вниз.
- Медленный звуковой сигнал указывает на необходимость перемещать приемник вверх.
- Непрерывный звуковой сигнал указывает на совпадение лазерного луча с центральной отметкой.

Разметка

- Когда лазерный луч пойман и центрирован, отметьте положение по краю крепления-зажима.

※Внимание:

- При использовании измерительной линейки, слегка ослабьте зажим крепления (14), так Вы сможете перемещать приемник вверх-вниз. Когда луч будет пойман, затяните зажим крепления, надежно зафиксировав приемник на линейке.

- Когда делаете разметку, держите приемник строго вертикально (для горизонтальной плоскости) или строго горизонтально (для вертикальной плоскости), в противном случае может появиться смещение от лазерного луча.

Характеристики

Вес	143 гр. с батареейкой
Размеры	140.5mm (H) x 60mm (W) x 35mm (D)
Размер окошко приемного сенсора	20mm(W) x 20mm(H)
Дисплей	Трехсторонний светодиодный дисплей
Точность	±1.5 мм / 0.06 дюйма (Может отличаться из-за рабочей дистанции и мощности лазера)
Рабочая дистанция (К/З)	До 50 м / 165 фт
ШИМ	5:5
Частота приема	10 КГц
Автоматическое отключение	6 минут
Время работы	До 70 часов
Источник питания	9V Батарейка типа «Крона»
Класс защиты	IP55, защита от влаги, пыли и падений

※Внимание:

- Минимально рекомендуемое расстояние от лазерного прибора – 5 метров (17 футов).
- Рабочая дистанция и точность определения луча могут зависеть от условий окружающей среды.

- Внешний вид и технические характеристики могут отличаться в результате улучшений продукта.

Гарантия

Данный инструмент прошел строгую и всестороннюю проверку. Мы уверены в качестве нашей продукции и предоставляем отличную гарантию для профессиональных пользователей продукции.

Мы предлагаем один год гарантии с момента покупки, если:

- Имеется документ покупки
- Обслуживание/ремонт не производились не квалифицированным персоналом
- Продукт не был использован не по назначению

Дефектные продукты будут отремонтированы или заменены бесплатно по нашему усмотрению, если они отправлены вместе с доказательством покупки нашему авторизованному дистрибьютору(ам).

Гарантия не распространяется на:

- Неисправности, вызванные случайным повреждением
- Продукт имеет необоснованную степень износа
- Неиспользование в соответствии с инструкциями производителя
- Дефекты, вызванные обслуживанием или ремонтом без нашего разрешения
- Калибровка и обслуживание не включены в гарантию.

Примечание:

- Мы не несем ответственности за любые прямые или косвенные убытки, вызванные отказом данного продукта, за исключением случаев предусмотренных законодательством.
- Ремонт или замена по гарантии не влияет на срок гарантийных обязательств.

- Эта гарантия распространяется только на клиентов, которые приобрели этот продукт. Запрещается передавать данную гарантию третьим лицам.
- Эта гарантия не может быть изменена без нашего разрешения.

Вам предлагается 12-месячная гарантия, которая может быть увеличена до 24 месяцев, если вы зарегистрируетесь в качестве клиента через форму регистрации продукта. Пожалуйста, отсканируйте QR-код, чтобы активировать продленную гарантию.



Если у вас возникнут какие-либо вопросы или сомнения относительно продукта, пожалуйста, свяжитесь с нами: **support@huepar.com**

目次

- 安全・使用上の注意事項
- 各部の名称
- 測量用スタッフ等に設置する方法
- 受光器の操作方法
- 商品仕様
- 保証について

使用前のご注意

- ①本機はHueparレーザー墨出し器専用の受光器です。
他社の物には対応できないので、ご注意ください。
- ②モデル9011G、9211Gのレーザー墨出し器は受光器
が対応できないので、ご注意ください。
- ③受光器と合わせて使用する前は、墨出し器のパルスモード
(受光器モード)を起動してください。
パルスモードを起動しないと、受光器は反応できません。
※墨出し器のパルスモードの起動方法は
当該取扱説明書をご参照ください。

安全・使用上の注意事項

本製品を安全にお使いいただくために、いずれも重要な内容ですので、ご使用前によくお読みの上必ずお守りください。

- 本製品はレーザー墨出し器などが同梱してないです。レーザー製品を使用する時はレーザー安全使用指示により正しく使用してください。
- 目が直接にレーザー光に当たることはできるだけ避けることにしてください。
- 万が一、異常が認められても、本体は絶対に分解・修理しないでください。
- 電池のプラス(+)、マイナス(-)を正しく入れてください。逆方向に入れると液漏れ、発熱の原因になることがあります。
- 長時間使用しない場合は電池を抜き取り、収納ケースまたは段ボールに入れて保管してください。

各部の名称

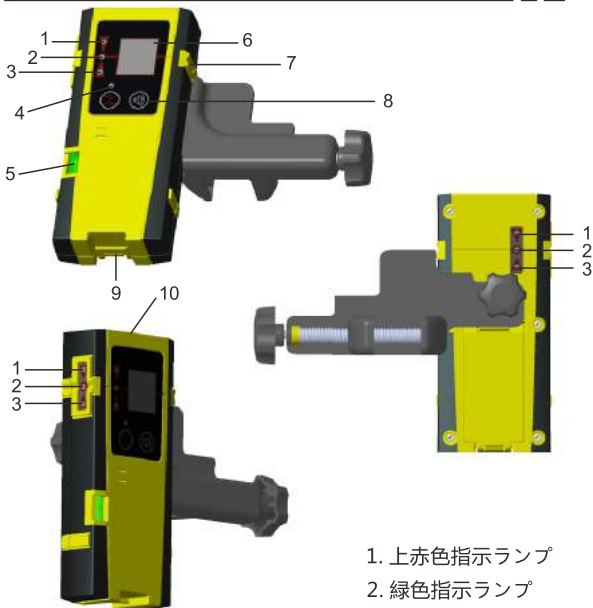

- 4. 電源指示ランプ
- 6. レーザー受信窓
- 8. 音量調節ボタン
- 10. 水平気泡管

- 1. 上赤色指示ランプ
- 2. 緑色指示ランプ
- 3. 下赤色指示ランプ
- 5. 垂直気泡管
- 7. マーキング位置
- 9. 電池カバー

測量用スタッフ等に設置する方法

受光器を同梱のホルダーに取り付け、鉄骨、測量用スタッフ、標尺・測量補助具などで作業できます。

測量用スタッフに設置方法

ステップ1 固定用穴とネジ穴に合わせ、ホルダーを受光器に取り付けます。

ステップ2 ホルダーの固定ネジを測量用スタッフの幅まで緩めます。

ステップ3 スタッフに取り付け、固定ネジを締めます。

ステップ4 指示ランプより、固定ネジを少し緩め、レーザーラインが基準線に一致するまで、受光器を上下移動します。

ステップ5 固定ネジをしっかり締めます。

受光器の操作方法

1 電源ON/OFF

電源ON:  ボタンを押すと、受光器が起動します。

電源OFF: もう一度  ボタンを押すと、電源が切れます。

※ 8分間ずっとレーザーが検出していないと、電源が自動的に切れます。

2 音量調節

起動後、 を押すと、音量ON/OFFに切り替えます。

3 レーザー検出方法

ステップ1 受光器を起動し、レーザーラインを受光器のレーザー検出窓の範囲内に照射します。

ステップ2 気泡管を利用し、受光器を水平位置に置きます。

ステップ3 本体の指示ランプの指示で、受光器を上下微調整します。

上赤色指示ランプが点灯すると、レーザーラインが基準線の下の方にあるという意味で、基準線に一致するために、受光器を下の方に移動してください。

下赤色指示ランプが点灯すると、レーザーラインが基準線の上の方にいるという意味で、基準線に合一致するために、受光器を上の方に移動してください。

緑色指示ランプが点灯すると、レーザーラインがちょうど基準線に一致しています。

※指示ランプの指示の他に、もし音量がONに設定したら、音で受光器を上下移動の参考にもなれます。

ブザーが快速に鳴る時は、受光器を下に移動してください。ブザーが低速になる時は、受光器を上移動してください。

ブザーが安定に鳴ると、レーザーラインがちょうど基準線に一致しています。

4 マーキング

レーザーラインが受光器に検出し、受光器の基準線両側の凹みでマークすることができます。

5 測量用スタッフのデータを読み取り

受光器が測量用スタッフに取り付け、レーザーラインが検出されたら、ホルダーの基準線の示す位置を読み取ってください。

※測量用スタッフを使用してレーザーラインを検出する時は、固定ネジを少し緩めて、受光器を上下微調整をしてください。

レーザーが基準線位置に検出されたら、また固定ネジをしっかりと締めて、スタッフに固定してください。

商品仕様

重量：	143g
本体サイズ：	140.5mm (H) x 60mm (W) x 35mm (D)
精度：	±1.5mm
作業距離：	50m(参考値。実際はレーザー光源より違います)
パルス幅：	50 μ s
PWM：	5 : 5
周波数：	10KHz
作業時間：	最大70時間
電源：	9Vアルカリ乾電池
自動電源OFF：	8分間
防塵・防滴：	IP54相当

※本製品の作業範囲は使用環境により違います。例えば、日光に当たる場所で使用すると作業距離が短くなります。

※仕様および形状などは改良のため変更することがあります。

保証について

この製品は当社の厳密な製品検査に合格したものです。
お客様の正常なご使用状態で万が一故障した場合は下記規定に基づき1年保証期間内であれば無償修理させていただきます。

- 購入履歴があります。（ネット注文履歴、レシートまたは領収書でも有効です。）
- 権限のない第三者に修理したことがありません。
- 保証期間内正常な使用環境のもとで故障した場合修理・交換を行います。

保証期間内でも以下の場合には有償修理となります。

- 不当な使用による故障および損害。
- 使用上の誤り、その他の機器から受けた障害、または弊社以外での修理や改造、分解による故障または損害。
- 火災又はどの他の天災、公害、異常電圧等による故障および損害。
- 移動、落下、液体や異物の混入などによる故障および損害。

ご注意

- 製品使用上で生じた直接または間接の損害については、弊社は一切責任を負いかねます。
- この保証の範囲はご購入いただいたお客様本人に限られ、他の第三者にこの保証を譲渡することは認められません。
- 期間内の修理又は交換は保証期限は変更できません。

※通常は1年保証期間ですが、商品アカウント登録後は2年保証期間となります。下記のQRコードを読み取れば、アカウント登録ができます。



※商品に関して何か不明なところがある場合はこちらへご連絡：
Support@huepar.com



Changzhou Levelsure Optoelectronics Technology Co.,Ltd.

www.huepar.com

E-mail:support@huepar.com

Facebook:[@Huepartools](https://www.facebook.com/Huepartools)

Made in China



RoHS

